

# Hisense

## ***USER MANUAL***

Before using the TV, please read this manual thoroughly and retain it for future reference.

ENGLISH

---

FRANÇAIS

---

ESPAÑOL

---

# Hisense

## ***USER MANUAL***

Before using the TV, please read this manual thoroughly and retain it for future reference.

## Copyright Statement

© 2019 Hisense Company Ltd. All Rights Reserved.

All material in this User Manual is the property of Hisense Company Ltd. and its subsidiaries, and is protected under US, CANADA, MEXICO and International copyright and/or other intellectual property laws. Reproduction or transmission of the materials, in whole or in part, in any manner, electronic, print, or otherwise, without the prior written consent of Hisense Company Ltd. is a violation of Hisense Company Ltd. rights under the aforementioned laws.

No part of this publication may be stored, reproduced, transmitted or distributed, in whole or in part, in any manner, electronic or otherwise, whether or not for a charge or other or no consideration, without the prior written permission of Hisense Company Ltd.

Requests for permission to store, reproduce, transmit or distribute materials may be made to one of the following addresses:

USA: Hisense USA Corporation  
7310 McGinnis Ferry Road  
Suwanee, GA 30024

CANADA: Hisense Canada Co., Ltd  
2283 Argentia Road, Unit 16  
Mississauga, ON, Canada  
L5N 5Z2

MEXICO: Hisense Mexico S. de R.L. de C.V.  
Blvd. Miguel de Cervantes Saavedra No 301  
Torre Norte Piso 2, Col. Ampliación Granada  
Miguel Hidalgo, Ciudad de México, C.P. 11520

Hisense, and any and all other Hisense product names, logo's, slogans or marks are registered trademarks of Hisense Company Ltd. and its subsidiaries. All other trademarks are the property of their respective holders.

©2019. All rights reserved. Hisense and the Hisense logo are registered trademarks of Hisense. Other brand and product names are registered trademarks of their respective owners.

## Disclaimer Page

\*\*Notwithstanding anything to the contrary, including in any or all descriptions, representations, statements or other communications related to this Hisense device (hereinafter "Device") made in any form whatsoever and at any time, some or all of the pre-installed, or subsequently installed Application Services may not be available or capable of functioning as intended by the provider of the Application Services in any or all usage areas for reasons outside of Hisense's control, including but not limited to, Internet access, local service limitations, etc. Any purchase or use of the Device, including any Application Services, is purely at the user's risk. Application Services are provided on an as-available basis without warranties of any kind, either expressed or implied, that the Application Service will be uninterrupted or error-free, including but not limited to vagaries of weather, disruption of Service, acts of God, warranties of title, local or regional limitations, no infringement, NOR IMPLIED WARRANTIES OF MERCHANTABILITY OR FITNESS FOR A PARTICULAR PURPOSE. No advice or information given by Hisense, providers, affiliates, or contractors or their respective employees shall create such a warranty. Hisense specifically disclaims responsibility for any or all Application Services from functioning at any time, and by purchasing the Device, you accept such disclaimer without any claim on Hisense. You are solely responsible for providing an active and working connection to the Internet, along with any and all hardware and/or software necessary to use the Hisense Device as intended.

**Disclaimer:**

**Images throughout this document are for illustrative purposes only and may differ from the actual product.**

# Content

---

<b>Content .....</b>	<b>3</b>
<b>Connecting Devices to your TV.....</b>	<b>5</b>
Connecting an antenna, cable set-top box or satellite receiver .....	5
Connecting a satellite receiver, DVD player or other audio visual (AV) devices with a composite video cable (yellow/red/white).....	5
Connecting an AV device with an HDMI cable.....	6
Connecting a headphone .....	6
Connecting speakers or other audio receivers.....	6
Connecting a digital sound bar to use Audio Return Channel (ARC).....	7
Connecting a USB device.....	7
<b>Connecting Your TV to a Wireless or Wired Network.....</b>	<b>8</b>
Connecting to a wireless network .....	8
Connecting to a wired (Ethernet) network.....	8
<b>Using Your TV Remote Control.....</b>	<b>10</b>
Buttons on your TV remote.....	10
Remote control range information.....	11
<b>Completing the First-Time Setup Menu .....</b>	<b>12</b>
<b>Shortcuts Instructions.....</b>	<b>13</b>
Turning your TV on or off.....	13
Selecting the input source .....	13
Using the Live TV .....	13
Using the Menu Function .....	15
<b>Basic Settings .....</b>	<b>16</b>
Using the Settings Menu.....	16
Picture Menu .....	17
Sound Menu .....	17
Network Menu .....	18
Channel Menu.....	19
Accessibility .....	19
System Menu .....	19
Support Menu .....	21
Parental Control .....	22
<b>Advanced TV Settings.....</b>	<b>24</b>

Getting familiar with the Home screen .....24

Notifications .....24

Apps.....25

Media .....26

Using Anyview Cast to mirror content from your device to the TV screen.....27

Software updates for your TV.....27

**Quick Problem-Solving Tips .....28**

## Connecting Devices to your TV

You have several options for connecting your TV to different devices. The method you choose will be based upon the type of cables you have and the available outputs on your device.

### Connecting an antenna, cable set-top box or satellite receiver

To connect an antenna, cable set-top box or satellite receiver:

1. Connect one end of a coaxial cable (not provided) to the **RF OUT** port on the antenna, cable or satellite box. If you are using an antenna with twin-lead cable, you may need a 300-75 Ohm adapter (not provided) to connect it to the back of your TV. Likewise, if you are using several antennas, you may need a combiner (not provided).
2. Connect the other end of the cable to the **ANT/CABLE** port on the side of TV.
3. Using your remote, press the **[INPUT]** button and select **ANT/CABLE** as the input source.

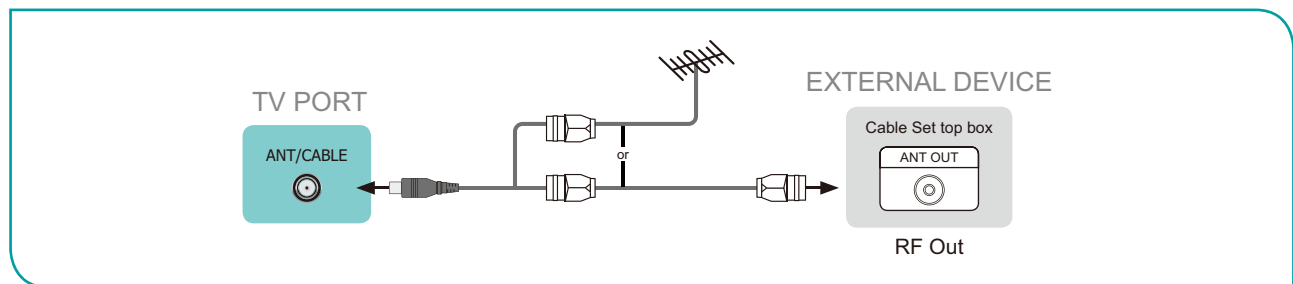

### Connecting a satellite receiver, DVD player or other audio visual (AV) devices with a composite video cable (yellow/red/white)

To connect an AV device with a composite video cable (not provided):

1. Use the audio and video cables to connect the composite video/audio ports of the external AV device to the **AV IN** ports of the TV. (Video = yellow, Audio Left = white, and Audio Right = red)
2. Plug the connected devices into the AV connectors on the TV before switching it on.
3. Using your remote, press the **[INPUT]** button and select **AV** as the input source.

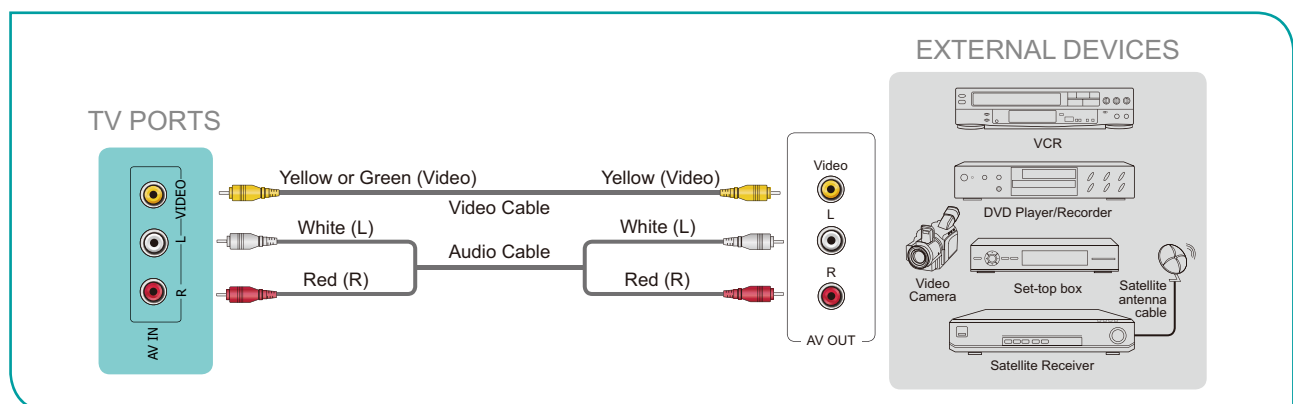

## Connecting an AV device with an HDMI cable

This 4K TV has three high-powered HDMI version 2.0 inputs that enable you to connect 4K Ultra-HD external devices. For example, if you have an X-box or Blu-ray player that supports the 2.0 standard, more details will be transmitted to the TV screen to maximize your entertainment experience.

Please refer to the User Manual that came with your device for step-by-step instructions.

To connect an AV device with an HDMI cable (not provided):

1. Use an HDMI cable to connect the HDMI output port of the AV device to the **HDMI** port of the TV.
2. Plug the connected devices into the **HDMI** port on the TV before switching it on.
3. Using your remote, press the **[INPUT]** button and select the corresponding **HDMI** input.

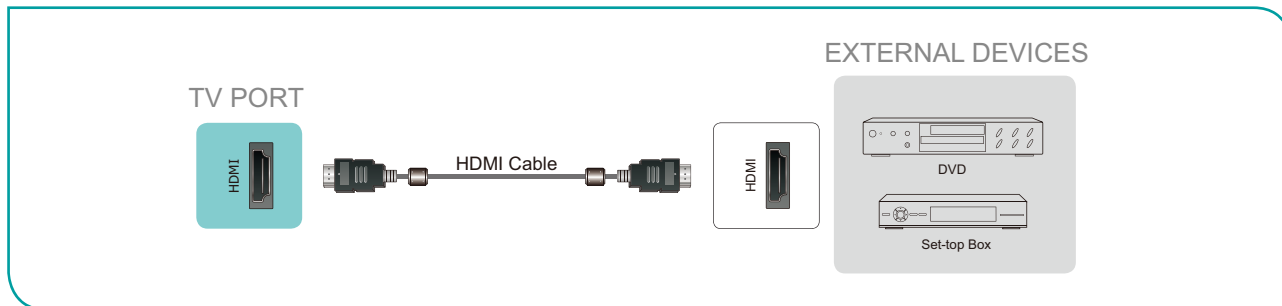

### NOTES

- Because the HDMI connector provides video and audio signals, it is not necessary to connect an audio cable.
- We strongly recommend to use HDMI Cable with 2 cores as shown in the figure.

## Connecting a headphone

You can connect headphone (not provided) to the  port on your TV. While the headphone is connected, the sound from the built-in speakers will be disabled.

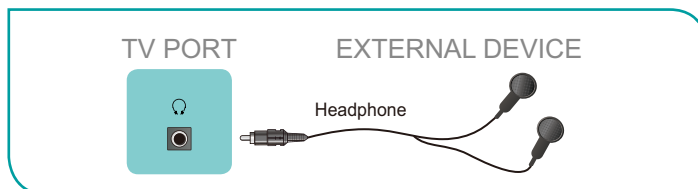

### NOTES

- Headphones with microphones are not supported.
- If "Headphone with Speakers" in the sound menu is selected manually, the headset and the whole machine will have sound at the same time.

## Connecting speakers or other audio receivers

To connect speakers or other audio receivers with an audio cable (not provided):

1. Use an audio cable to connect the digital audio in port of the audio receiver device to the **DIGITAL AUDIO OUT** port of the TV.
2. Plug the connected devices into the main power socket before switching on the TV.

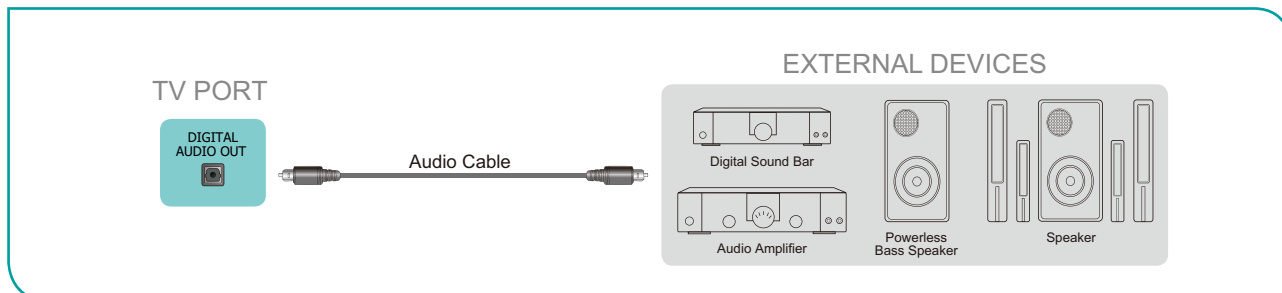



- **TIP:** If you prefer to use Audio Return Channel, then see [Connecting a digital sound bar to use Audio Return Channel \(ARC\) on page 7.](#)

#### NOTES

- When a digital audio system is connected to the **DIGITAL AUDIO OUT** port, decrease the TV and system volume.
- 5.1 CH (channel) audio is available when the TV is connected to an external device that supports a 5.1 CH surround sound.
- You can receive 5.1 CH audio in one of two ways. The first way is to connect the **DIGITAL AUDIO OUT** port from the device to the Amplifier. The second way is to connect the **DIGITAL AUDIO OUT** port on the back of the TV to the Optical port on the Amplifier. After you've completed one of the two methods then be sure to go into the Settings->Sound->Speakers->Digital Audio Out to select RAW to receive the 5.1 CH audio. You will also need to go into the sound or audio settings of your device to ensure it is set to 5.1 CH output. It may read 'Bitstream', 'RAW' or 'Digital'.

## Connecting a digital sound bar to use Audio Return Channel (ARC)

If you'd like to use the Audio Return Channel (ARC) feature to have sound sent from the TV back down an HDMI cable to a digital sound bar, then you will need to connect the cable to the **HDMI / ARC** port. By using this feature, you will also be able to control the sound bar with your TV remote instead of using multiple remotes for each device.

To connect a digital sound bar with an HDMI cable (not provided):

1. Connect the cable that's attached to the sound bar to the **HDMI / ARC** port on the TV.
2. Turn on the sound bar by pressing the Power button.
3. Press the [ **≡** ] button on your remote and press the [ **v** ] button of your remote to select **Settings**, then press [ **OK** ] to enter the Settings menu, go to **System > HDMI-CEC**.
4. Turn on the **HDMI-CEC** setting.

#### NOTES

- Only digital sound bars that require a wired connection are compatible with the TV.
- If the device has an Input Selector feature, make sure to change it to TV.

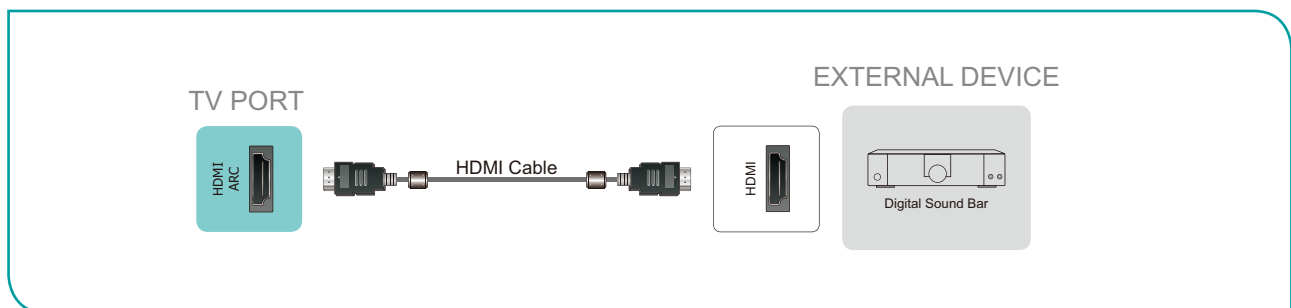

## Connecting a USB device

You can connect the USB devices such as hard drives, USB sticks and digital cameras for browsing photos, listening to music and watching recorded movies.

1. Connect a USB device into the **USB** port.
2. Select the Media type on the **Media** screen or **Home** screen. For more information, see [Media on page 26.](#)

#### NOTES

- When connecting a hard disk or a USB hub, always connect the mains adapter of the connected device to the power supply. Exceeding a total current consumption may result in damage. The USB1.1 and USB2.0 devices maximum current consumption are 500mA.
- For individual non-standard high-capacity mobile hard disk, if its impulse current is greater than 500mA, it may cause TV-rebooting or self-locking. So the TV does not support it.
- The USB port supports a voltage of 5V.

# Connecting your TV to a Wireless or Wired Network

You have the option to connect your TV to a wireless or wired network to access the Internet. For more information about the network settings on TV, see [Network Menu on page 18](#).

## Connecting to a wireless network

Our built-in wireless LAN adapter supports the IEEE 802.11 ac/b/g/n communication protocols and we recommend that you use an IEEE 802.11n or IEEE 802.11ac router. When you play a video over an IEEE 802.11 b/g connection, the video may not play smoothly.

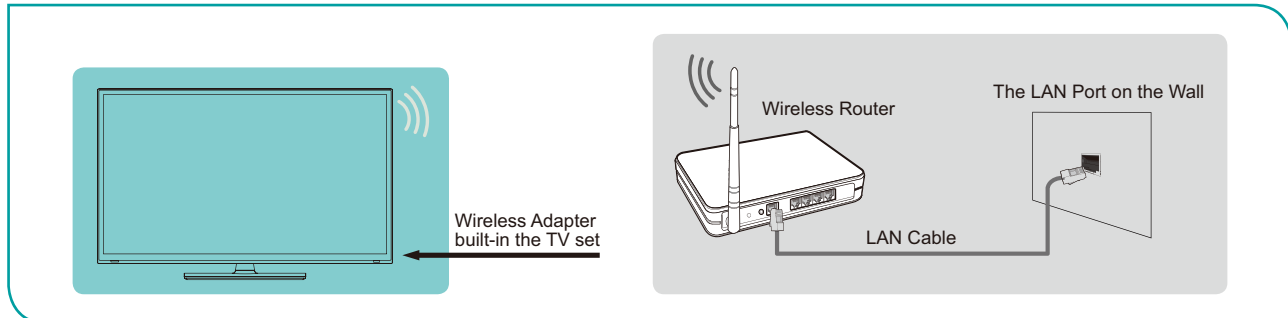

### NOTES

- You must use the built-in Wireless LAN Adapter to use a wireless network because the set does not support an external USB network adapter.
- To use a wireless network, your TV must be connected to a wireless IP sharer. If the wireless IP sharer supports Dynamic Host Configuration Protocol (DHCP), your TV can use a DHCP or static IP address to connect to the wireless network.
- Select a channel for the wireless IP sharer that is not currently being used. If the channel set for the wireless IP sharer is currently being used by another device nearby, this will result in interference and communication failure.
- If you apply a security system other than the systems listed below, it will not work with the TV.
- If Pure High-throughput (Greenfield) 802.11N mode is selected and the Encryption type is set to WEP, TKIP or TKIP-AES (WPS2 Mixed) for your Access Point (AP), then the TV will not support a connection in compliance with these Wi-Fi certification specifications.
- If your access point (AP) supports Wi-Fi Protected Setup (WPS), you can connect to the network via Push Button Configuration (PBC) or PIN (Personal Identification Number). WPS will automatically configure the SSID and WPA key in either mode.

## Connecting to a wired (Ethernet) network

You can attach your TV to your LAN in one of the three following ways:

### Option 1

You can attach your TV to your LAN by connecting the **LAN** port on the back of your TV to an external modem using a Cat 5 LAN cable. See the illustration below.

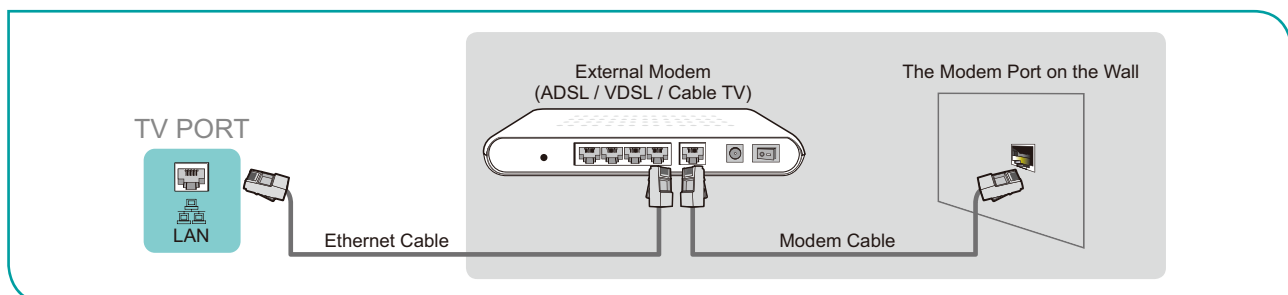

### ● Option 2

You can attach your TV to your LAN by connecting the **LAN** port on the back of your TV to an IP Sharer which is connected to an external modem. Use an Ethernet cable for the connection. See the illustration below.

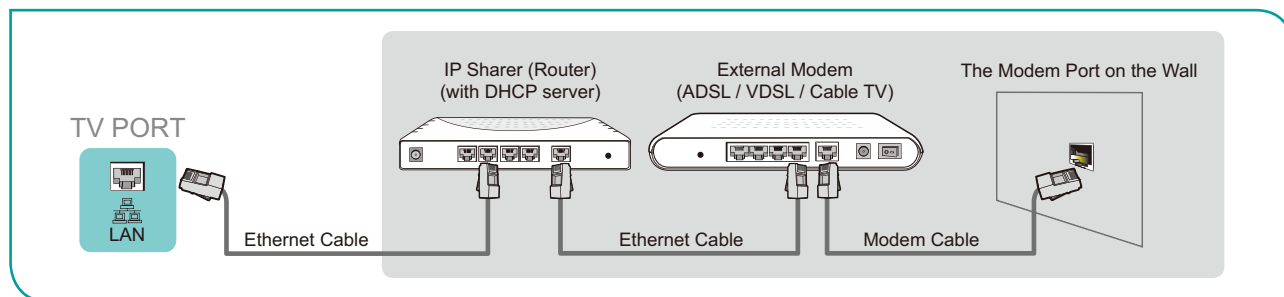

### ● Option 3

Depending on how your network is configured, you may be able to attach your TV to your LAN by connecting the **LAN** port on the back of your TV directly to a network wall outlet with an Ethernet cable. See the diagram below.

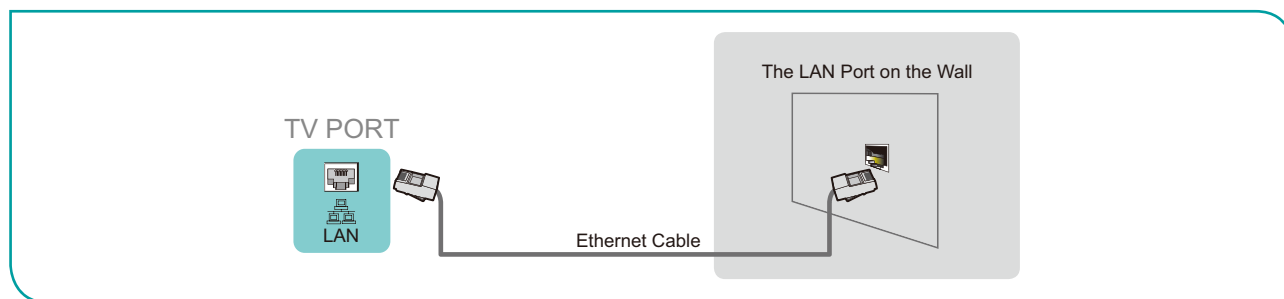

If you have a Dynamic Network, you should use an ADSL modem or router that supports Dynamic Host Configuration Protocol (DHCP). Modems and routers that support DHCP automatically provide the IP address, subnet mask, gateway, and DNS, so you don't have to enter them manually. Most home networks are Dynamic Networks.

Some networks require a Static IP address. If your network requires a Static IP address, you must enter the IP address, subnet mask, gateway, and DNS values manually on your TV's Cable Setup Screen when you set up the network connection. To get the IP address, subnet mask, gateway and DNS values, contact your Internet Service Provider (ISP).

#### ☑ **NOTE**

- You can use ADSL modems that support DHCP if your network requires a static IP address. ADSL modems that support DHCP also let you use static IP addresses.

# Using your TV Remote Control

## Buttons on your TV remote

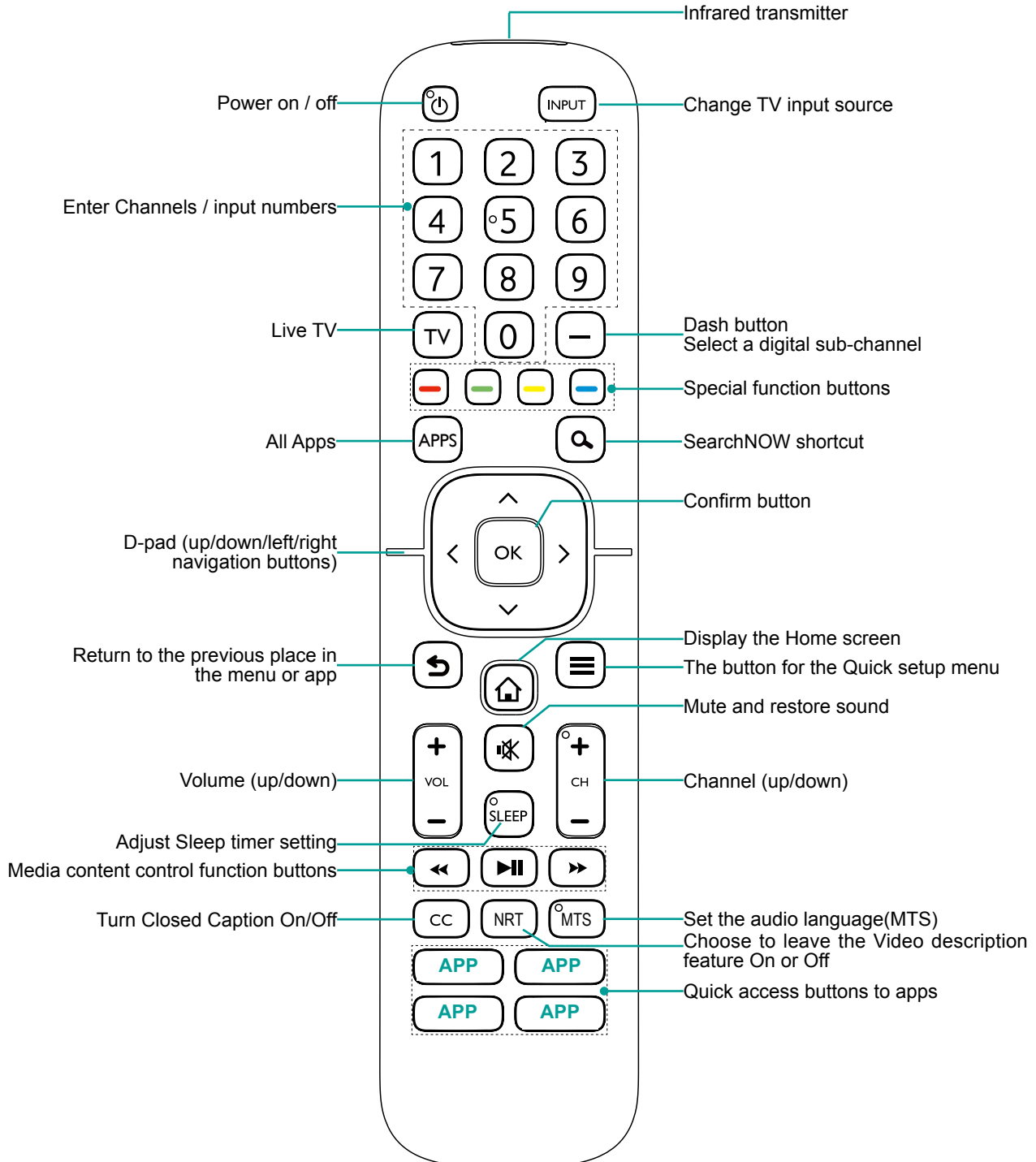

### NOTE

- Check information according to the actual remote control in the accessory bag.

## Remote control range information

- The remote control can work at a distance of up to 26 feet in front of the TV set.
- It can work at a 30 degree horizontal or vertical angle.

## Begin using your remote

1. Slide the back cover to open the battery compartment of the remote control.
2. Insert two AAA size batteries. Make sure to match the (+) and (-) ends of the batteries with the (+) and (-) ends indicated in the battery compartment.
3. Replace the battery compartment cover.

### ✓ NOTES

- Discard batteries in a designated disposal area. Do not throw them into a fire.
- Remove old batteries immediately to prevent them from leaking into the battery compartment.
- If you do not intend to use the remote control for a long time, remove the batteries.
- Battery chemicals can cause a rash. If the batteries leak, clean the battery compartment with a cloth. If chemicals touch your skin then wash it immediately.
- Do not mix old and new batteries.
- Do not mix alkaline, standard (carbon-zinc) or rechargeable (NiCd, NiMH, etc.) batteries.
- Do not continue using the remote if it gets warm or hot.
- Call our Support Center immediately on the support website.

## Program your universal cable or satellite remote control to operate your new television (only for USA)

If you would like to program your other household remote controls to your new television, please refer to the User's Manual supplied by your Cable or Satellite provider. The Cable or Satellite providers' User's Manuals should include instructions on how to program their remote to your television.

A list of codes for the most common Cable and Satellite providers are listed below. Use the code that is associated with your Cable or Satellite provider (if applicable).

### **DIRECTV**

0178, 10178, 10019, 10748, 11314, 11660, 11710, 11780, 12049, 10171, 11204, 11326, 11517, 11564, 11641, 11963, 12002, 12183

### **Time Warner Cable**

386, 0178, 10178, 400, 450, 461, 456, 0748, 1463, 0463, 10463

### **Comcast**

0178, 10178, 10463, 11463, 10748, 11314, 11660, 10171, 11204, 11326, 11517, 11641, 11780, 11785, 11892, 11963, 12002

### **Cox Communications**

0178, 10178, 1326, 1463

### **Dish Network**

505, 627, 538, 720, 659

If the code associated with your Cable or Satellite provider is not listed, does not work or you cannot locate the instructions to program your remote, call your local Cable or Satellite provider's customer service center.

If your Cable or Satellite provider does not have a code available, please contact us.

## Using your cable set-top box or satellite receiver remote as a 'universal' remote

If you prefer to use your Cable Set-top Box or Satellite Receiver Remote as a 'universal remote', then visit the Support page to view a list of the codes.

## Completing the First-Time Setup Menu

Press the [⏻] button on the remote to turn on the TV.

After the splash screen that displays the logo appears, begin the first-time setup menu.

Screen	Task
<b>Language and Location</b>	Using the D-pad arrows of your remote, choose your <b>Language</b> , <b>Region</b> and <b>Time Zone</b> .
<b>End User License Agreement</b>	Choose <b>Decline</b> or <b>Agree</b> . When choose <b>Agree</b> , select <b>Continue</b> icon and press [OK].
<b>Usage Mode</b>	<ul style="list-style-type: none"> <li>Select <b>Home Mode</b>(which appears by default).</li> </ul> <div style="background-color: #00a69a; color: white; padding: 2px;"><input checked="" type="checkbox"/> <b>NOTE</b></div> <ul style="list-style-type: none"> <li><b>Store Mode</b> and <b>Store Mode (Video Demo Only)</b> should only be selected by Retailers who plan to demonstrate the TV.</li> </ul>
<b>Network Connection</b>	If your TV does not automatically detect an Ethernet connection, use a wireless network. Select your network from the list that displays, and input the password. Also you can add a hidden network.
<b>Product Registration</b>	Register to stay up-to-date with news and updates about your TV.
<b>Last step of TV setup</b>	You are at the last step of TV setup. If you have not connected network, you can select 'Set up network' or 'Use without network'. If you have connected network, congratulations! You have completed TV setup. Start to use.

## Shortcuts Instructions

You can use shortcuts on the remote control for fast operation.

### Turning your TV on or off

- To turn your TV on:
  1. Connect the power cord to the back of the TV, then plug the power cord into an AC outlet.
  2. When the TV is powered on, press the **[⏻]** button on the remote to turn on TV.
- To turn your TV off, press the **[⏻]** button on the remote.

#### NOTES

- When your TV is in standby mode, it is still consuming power. To completely disconnect power, please remove the plug from the AC outlet.
- If your TV does not receive an input signal for several minutes, it automatically goes into standby mode.

### Selecting the input source

Select the Input Source depending on the video device you have connected to your TV.

To select the input source:

1. Turn on your TV, then press the **[INPUT]** button on the remote, the list of Source appears.
2. Press the D-pad arrows of your remote to select the input source.
3. Press the **[OK]** button to confirm your selection.

### Using the Live TV

To view broadcast programs, press the **[TV]** button on your remote.

#### Channel search guide

When you select ANT/CABLE as input, if no TV channels were saved before, you will be prompted to do a channel search. You can also go to **Settings** menu > **Channel** to change the channel settings.

#### Launch Live TV

After channel tuning is done for the first time, the screen will display Live TV operating tips, including: how to load the channel list, how to Load info Bar and so on.

**[≡]** Load more functions

**[OK]** Load Channel List

**[^]** Load Info Bar

**[↶]** Load previous channel

#### Viewing channel information

As you use the **[+ CH -]** buttons on your remote to scroll through channels, an information banner appears on the top of the screen.

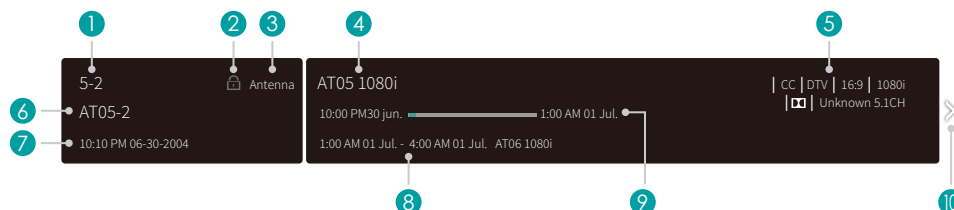

The information banner displays the following information:

1. Channel number
2. Lock status
3. Input
4. Program name
5. Show identification
6. Channel name
7. Current date and time
8. Beginning and end time of the next program
9. Start/Stop time progress bar of the current program
10. Prompt

If you are watching a particular channel, you can also press the up arrow button of your remote to view channel information.

### Viewing a channel list

After you have done an automatic channel scan (if you're using an antenna) or receiving your channels through a cable provider, you can view your list of channels by pressing **[OK]** on your remote.

You will see the channel list display on the right side of the screen.

### Creating a Favorite List

To quickly access your most-watched channels, you can create a Favorite List.

To create your Favorite List:

1. Press the **[≡]** button on your remote.
2. Press the **[v]** button to select **Settings**, and then press **[OK]** button to enter the Settings menu.
3. Select **Channel > Favorite List**.
4. Using the **[▲/▼]** buttons of your remote, select a channel and press **[OK]** button.

A heart-shaped indicator will appear beside the channel as confirmation that it has been successfully added.

### Viewing your Favorite list

To view channels that you've added to your Favorite List simply press **[OK]** on your remote to call out the channel list.

The channel list appears on the right side of the screen and heart-shaped icons are shown next to the channels that make up your Favorite List. You can press **[</>]** buttons to switch the channel list (**Antenna** or **Cable**), **Favorite** and **History** list.



## Using the Menu function

To quickly access Menu function, press the [≡] button on your remote.

### Accessibility

You can set **Menu Audio**, **Video Description** and **High Contrast Menu** on or off. The function can be used to meet the needs of visually impaired people.

When the **Menu Audio** is set on, the contents of each menu displayed can be broadcast out.

When the **Video Description** is set on, you can hear the introduction of relevant programs.

When the **High Contrast Menu** is set on, the comparison of menu items is more vivid.

### Picture Mode

If you'd like to configure the settings for your picture, then there are seven types of picture modes available: **Vivid**, **Standard**, **Energy Saving**, **Theater**, **Game**, **Sports** and **Calibrated**.

### Sound Mode

Select a preset sound mode to suit the type of content you are listening to: **Standard**, **Speech**, **Late Night**, **Music**, **Theater** and **Sports**.

### Picture Size

Adjust the Aspect Ratio to stretch or zoom in on your picture. You can choose from the following settings: **Auto**, **Normal**, **Zoom**, **Wide**, **Direct**, **Dot-By-Dot**, **Panoramic** and **Cinema**.

### Closed Captioning

You can switch between **CC Off**, **CC On** and **CC On When Mute** in ANT/CABLE mode.

### Audio Language(MTS)/SAP

You can choose the audio language in DTV mode and set SAP for **Mono**, **Stereo** or **SAP** in ATV mode.

### Audio Only

When you select this option, the screen will not display the picture. You can only listen the audio. Press any button except the [⏻] button, [+ VOL -] buttons and [✖] button to restore operation.

### HDMI 2.0 Format

Match the connected device output format. You can select **Standard format** and **Enhanced format** in HDMI mode.

### Settings



The Settings Menu consists of the following settings: **Picture**, **Sound**, **Network**, **Channel**, **Accessibility**, **System** and **Support**.

## Basic Settings

---

Your TV comes with many TV setting features to allow you to customize the picture based on your viewing preference and environment. As you navigate throughout different screens to access settings, some of the indicators appear as words On and Off.





### Using the Settings Menu

You can press the [  ] button to access the **Menu**, press the [  ] button on the D-pad to select **Settings**, and then press [ **OK** ] button to enter the **Settings Menu**.

The **Settings Menu** consists of the following settings:

- **Picture**
- **Sound**
- **Network**
- **Channel**
- **Accessibility**
- **System**
- **Support**

In each menu, you can:

- Press the [  /  ] buttons to select an item.
- Press the [ **OK** ] buttons to enter the sub-menu or to set on or off.
- Press the [  /  ] buttons to adjust the value.
- Press the [  ] button to return to the previous menu.

## Picture Menu

- **Picture Mode:** Select a preset mode that best suits your preference and viewing environment, there are some types of picture modes available: **Vivid, Standard, Energy Saving, Theater, Game, Sports** and **Calibrated**.
- **Picture Size:** Adjust the picture aspect ratio based on the content you are watching. You can choose from the following settings: **Auto, Normal, Zoom, Wide, Direct, Dot-By-Dot, Panoramic** or **Cinema**.
- **Picture Mode Settings:** Customize selected Picture Mode.
  - **Apply Picture Settings:** Remember customized settings when using the Picture Mode on current source or all sources.
  - **Backlight:** Adjust Local Dimming, Backlight Level, and Minimum Backlight to change the overall brightness of the screen.

### NOTE

Some models don't support the function of Local Dimming.

- **Contrast:** Increase or decrease contrast between light and dark colors.
- **Brightness:** Adjust the Brightness level to generate lighter or darker images.
- **Color:** Adjust the color intensity level.
- **Tint:** Adjust the colors from a green to magenta tint to view the natural skin tones of people on the screen.
- **Sharpness:** Improve sharpness of the picture edges.
- **Overscan:** Turn on if you are receiving analog antenna or cable input.
- **Color Temperature:** Adjust the white color shade.
- **Motion Enhancement:** This setting minimizes afterimages that are left on the screen when viewing fast-moving objects. You can adjust it from Smooth, Standard, Clear, Film, Custom or Off. A Smooth setting will produce a smoother picture whereas a Clear setting will result in a picture that has less judder (shaking).

### NOTE

- Some models don't support the function of Motion Enhancement.
- **Digital Noise Reduction:** Improve picture clarity by reducing video noise.
- **HDMI Dynamic Range:** Select Limit for 480p DVD players and select Full for Blu-ray.(HDMI mode only)
- **Active Contrast:** Automatically adjust contrast according to video content to improve detail.
- **Expert Settings:** Adjust the color space and Gamma to best suit the content you're viewing.
- **Reset Picture Settings:** Reset all picture settings to factory default.

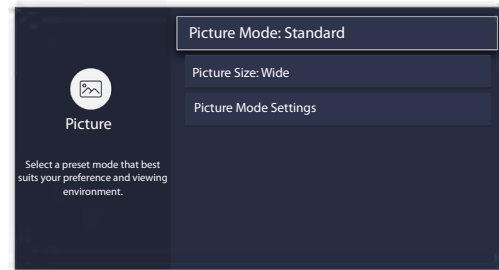

## Sound Menu

- **Sound Mode:** Select a preset mode that best suits your audio environment: **Standard, Speech, Late Night, Music, Theater** and **Sports**.

Set the sound effects to suit your preference.

Configure your audio settings for your sound preferences. Once you choose the mode, you can adjust the audio based on the following settings:

- **Speakers:** Switches the sound from the TV speakers to Optical or HDMI ARC output connectors.
  - **Speakers:** Switches the sound from the TV speakers to Optical or HDMI ARC output connectors.
  - **Digital Audio Out:** Select the digital audio output format for your external audio device. For example, choose **RAW** (which is uncompressed audio in RAW form) if you have 5.1 CH Surround Sound Speaker set up. Choose **PCM** if you have an amplifier that does not support Dolby Digital technology.

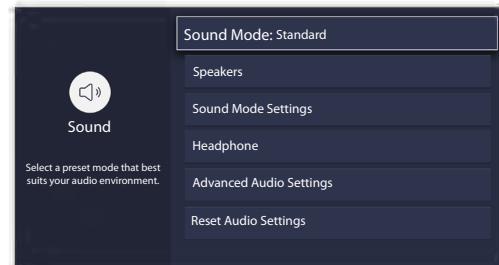

- **Digital Audio Delay:** Adjust the digital audio output delay time to sync sound from an external speaker with the images on the TV.
- **Lip Sync:** Synchronize the displayed image with the audio output.
- **Balance:** Emphasizes sound from the left or right speaker.
- **Sound Mode Settings:** Customize selected Sound Mode.
  - **Bass Boost:** Bass Boost uses DTS TruBass™ to enhance the perception of bass frequencies to provide deep, rich bass response from the TV's internal speakers.
  - **Surround Sound:** Surround sound uses DTS TruSurround™ to deliver an immersive surround sound experience from the TV's internal speakers.
  - **Dialog Clarity:** Dialog Clarity uses DTS Dialog Clarity™ to boost the frequency range of the human voice so dialog is clearly understood and heard above audio or surround effects.
  - **Equalizer:** Adjust low to high pitch sounds.
  - **Wall Mount setup:** Improves sound for wall-mount position.
- **Headphone:** Customize headphone audio.
  - **Headphone Mode:** Disable the TV speaker when you are using a sound bar, ARC or any other external audio amplifiers.
  - **Headphone Volume:** Change the way audio is sent through the type of device that's connected to your TV Audio Out port.
- **Advanced Audio Settings:** Tune the audio settings and quality of the TV.
  - **Auto Volume Control:** Activate to prevent the volume from changing when you switch TV channels.
  - **Preferred Audio Language:** Set the audio language based on your preference.(The preferred language must be supported by the broadcaster.)
- **Reset Audio Settings:** Reset all of the Audio settings in current audio mode to the factory default values.

## Network Menu

- **Network Configuration:** Configure network settings to connect to an available network.

When the Connection Type is **Wired LAN**, means you choose a wired network connection to access the Internet.

- **IP Settings:** Most devices obtain an IP address automatically. Set an IP address manually if you do not have a router, or if your router does not assign IP addresses for you.

When the Connection Type is **Wireless**, means you choose a wireless network connection to access the Internet.

- **Refresh:** Refresh wireless network.
- **Add:** You can add wireless network.
- **Advanced Settings:** Configure the advanced wireless network settings for the TV.
- **Connection Test:** Tests the status of your network connection.
- **Network Information:** View information about your network connection.
- **Bluetooth:** Connects to external devices via Bluetooth.

### NOTE

- Bluetooth function varies by model.

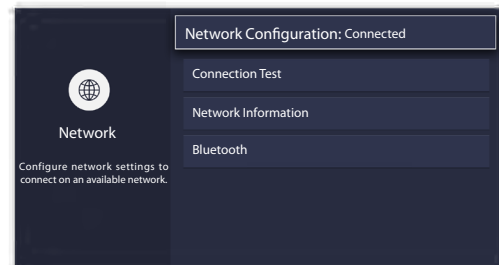

## Channel Menu

- **Tuner Mode:** Select if you receive TV channels over the air (antenna) or through a cable set-top box.
- **Auto Channel Scan:** Automatically scan for channels.
- **Add A Channel:** Type in a channel to add it manually to your TV.
- **Channel Skip:** Skip selected channels from your Channel List.
- **Favorite List:** Add Channels to your Favorite List.

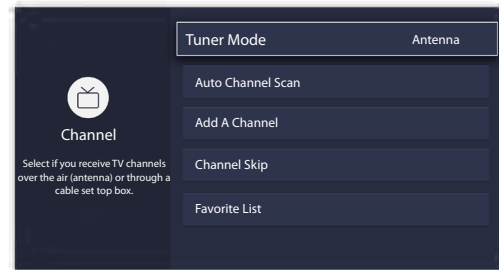

## Accessibility

- **Closed Captioning:** Displays closed captions.
- **Video Description:** Enables broadcasted descriptive audio for visually impaired.
- **Menu Audio:** Reads the menu items for visually impaired.
- **High Contrast Menu:** Improves contrast for visually impaired.
- **Closed Caption Settings:** Allows customization of closed caption text display.
  - **Analog Caption:** Select an Analog Caption setting from **Off**, **CC1-CC4**, **Text 1-Text 4**.
    - CC1-CC4:** Closed captioning appears in a small banner across the bottom of the screen. CC1 is usually the “printed” version of the audio. CC2-CC4 display content provided by the broadcaster.
    - Text1-Text4:** Closed captioning that covers half or all of the screen. Text1-Text4 display content provided by the broadcaster.
    - Off:** To turn off the Analog Caption.
  - **Digital Caption:** Select a Digital Caption setting: **Off**, **CS1-CS6**.
  - **Digital CC Settings:** There are two caption styles. One is the **Automatic** function set as the broadcaster, while the other is the **Custom** style where you can adjust the **Size**, **Font**, **Text Color**, **Text Opacity**, **Background Color** etc.
- **Menu Audio Settings:** Allows customization of spoken menu language.
  - **Volume:** Sets the volume level of the spoken menu language.
  - **Language:** Selects the spoken menu language.
  - **Rate:** Changes the rate of speech.
  - **Pitch:** Changes the audio menu pitch.
  - **Focus Menu Audio:** Lowers the background volume when menu audio is spoken.

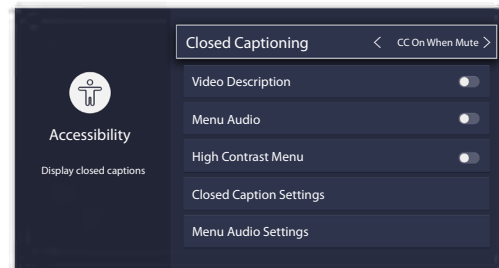

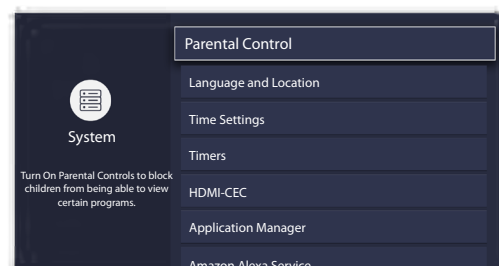

## System Menu

- **Parental Control:** Turn on Parental Control to block children from being able to view certain programs. The password is required to be set when you use this function for the first time. For more information about Parental Control, See [Parental Control on page 22](#).
- **Language and Location:** Select the language used for this TV and your location.
  - **Language:** Select the language used for this TV.
  - **Keyboard Layout:** Select a language to match your external keyboard.
  - **Location:** Select your location.
- **Time Settings:** Configure time and date.



- **Time Zone:** Select your Time Zone.
- **Time Format:** Display the time in a 12 or 24-hour format.
- **Daylight Savings:** Turn on to apply Daylight Savings Time.
- **Date and Time:** Select your preferred method of setting the time.
- **Timers:** Configures Sleep Timer, Power On Timer, Power Off Timer and Menu Timeout.
  - **Sleep Timer:** Set the sleep timer to automatically turn the TV Off within a specified time: Off, 10 Minutes, 20 Minutes, 30 Minutes, 40 Minutes, 50 Minutes, 60 Minutes, 90 Minutes and 120 Minutes.
  - **Power On Timer:** Automatically turns the TV on at the set time.
  - **Power Off Timer:** Automatically turns the TV off at the set time.
  - **Menu Timeout:** Turns the menu off after the chosen amount of time : 10s, 20s , 30s , 60s or Off.
- **HDMI-CEC:** Control your TV and CEC-enabled devices with one remote.
  - **HDMI-CEC:** Turn on to control your TV and CEC-enabled devices with one remote.
  - **Device Auto Power Off:** Turns CEC-enabled devices off with the TV remote.
  - **Device Auto Power On:** The device with CEC function that is connected to current input will be powered on when TV is powered on.
  - **TV Auto Power On:** Turns the TV on with the remote of a CEC-enabled device connected with you TV.
  - **Available devices:** Allow connected devices to the HDMI ports to communicate back and forth with the TV.

#### ☑ NOTES

- HDMI cables must be used to connect HDMI CEC-compatible devices to your TV.
- The HDMI-CEC feature of the connected device must be turned on.
- If you connect an HDMI device that is not compatible with HDMI-CEC, all the HDMI-CEC features do not work.
- Depending on the connected HDMI device, the HDMI-CEC feature may not work.
- **Application Manager:** Play content from another device and remove this TV from your application accounts.
  - **Anyview Stream:** Allow to view videos, images and music shared from another device in your network
  - **Wake on Wired LAN:** An application on your second screen with Wake on Wired LAN will turn on your TV when you use the feature.
  - **Wake on Wireless Network:** An application on your second screen with Wake on Wireless will turn on your TV when you use the feature.
  - **Netflix:** Remove this TV from your Netflix account. Please contact Netflix if you want to stop being billed for your service.
  - **ESN:** Display the Netflix Electronic Serial Number.
  - **VUDU:** Sign out and remove this TV from your list of authorized Vudu devices.(only for some countries)
- **Amazon Alexa Service:** Use your voice to control the TV, other smart home devices, and more.
  - **Amazon Alexa Service:** Turn on and off Alexa service.
  - **Amazon Alexa Service Setup:** Set up accounts to use Alexa service.
  - **Setup Checklist:** Check the current settings of Alexa and guide you to set up.
  - **Things to try:** Show the main functions that the Alexa can support currently.
- **Advanced Settings:** Access the Advanced Settings menu.
  - **TV Name:** Choose a name for your TV. This is the name that appears on other device in your network.
  - **Power LED:** Set the power indicator light to On or Off during standby.
  - **Audio Only:** Turn off the display when playing the audio. Press any button except the [  ] button, [ **+ VOL -** ] buttons and [  ] button to turn the display back on.
  - **Input Names:** Customize the name of your inputs.
  - **Live TV Input:** Change Live TV Input. Change the response channel of the TV button on the remote control
  - **Screensaver:** Enables Screensaver when the TV is idle.
  - **Notifications Pop-ups:** Activate to receive important system notification and latest content recommendations. View all notification on Home > Notifications.(only for some countries)

- **Automatic Content Recognition:** Provide useful information based on content that appears on your TV, i.e. popular TV shows.(only for some countries)
- **Send Diagnostics and Usage:** Send diagnostics and usage data to help improve product and service quality (No personal information is collected).
- **Usage Mode:** Home Mode is optimized for in-home use. Store Mode is optimized for display in retail environments. Store Mode effects E-Streamer and other demo functions.
- **Setup Assistant:** Start the Setup Assistant if you want to set up your TV again.

## Support Menu

- **System Info:** View system information.
  - **Signal Info:** Show signal information of current input.
  - **Network Connection:** View your TV's network connection information.
  - **Input Connections:** View your TV's Input connection information.
  - **About:** View your TV's software version and hardware code.
- **Self Diagnosis:** Perform self diagnosis to test sound, picture and connections.
  - **Picture Test:** Perform this test to test your TV's picture.
  - **Sound Test:** Perform this test to test your TV's sound.
  - **Network Test:** Perform this test to test network connection.
  - **Input Connection Test:** Show all related information with external connections.
- **Terms and Conditions, Privacy Policy:** Click to read our terms and policy.
- **Check Software Update:** Check if your TV needs software update.
- **Open Source License:** Click to read Open Source License details.
- **Software Update via USB:** Update TV software using a flash drive connected to USB.
- **Reset Advertising ID:** Reset your advertising ID. You may still receive the same number of ads but they may not be relevant to your interests.(only for some countries)
- **Factory Reset:** Reset your TV back to the factory settings.

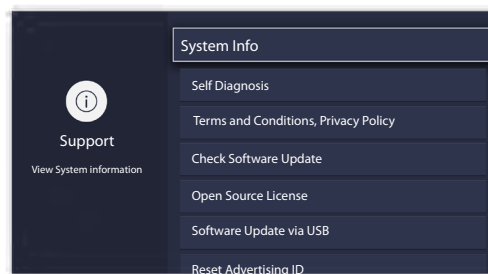

## Parental Control

The Parental Control setting allows you to block content that is not appropriate for children to watch. You can do this by creating a 4-digit password.

### Turning Parental Control On

1. Press the [  ] button on your remote.
2. Press the [ **v** ] button on the D-pad to select **Settings**, press [ **OK** ] button to enter the Settings menu.
3. Select **System > Parental Control**.
4. Press the [ **OK** ] button on your remote, a Create PIN window displays. Using the numerical keypad on the window, create the password.
5. Press the [ **OK** ] button to turn the Parental Control On.

You will see the other Parental Control settings change from a greyed out state to highlighted. When this occurs, begin adding other settings to the **Scheduled Blocking, Channel Blocking, Programme Blocking, Input Blocking, App Blocking, Change PIN** or **Reset Parental Control Defaults** features.

- **Scheduled Blocking:** Blocks all channels and programs during selected periods of time.
- **Channel Blocking:** Blocks selected channels.
- **Programme Blocking:** Blocks programs by ratings.
- **Input Blocking:** Block selected inputs.
- **App Blocking:** If an app that you want to restrict doesn't appear here, check the Parental Control settings in the app.
- **Change PIN:** Changes the PIN that you use to access Parental Control. If you want to change your parental control password, first enter the new password then enter the same password again.

#### NOTE

- If you forget your password, call the **Consumer Electronics Care Center**.
- **Reset Parental Control Defaults:** Reset Parental Control back to the factory setting.

### Description of US TV Ratings

Content	Defined as
<b>A</b>	All
<b>D</b>	Suggestive dialog
<b>L</b>	Coarse or crude language
<b>S</b>	Sexual situations
<b>V</b>	Violence
<b>FV</b>	Fantasy Violence

### Description of Age-based Ratings

Age	Defined as
<b>TV-Y</b>	All children
<b>TV-Y7</b>	Directed to older children
<b>TV-G</b>	General audience
<b>TV-PG</b>	Parental Guidance Suggested
<b>TV-14</b>	Parents strongly cautioned
<b>TV-MA</b>	Mature Audiences Only



## US Movie Ratings

Rating	Defined as
<b>G</b>	General audience
<b>PG</b>	Parental Guidance suggested
<b>PG-13</b>	Parents strongly cautioned
<b>R</b>	Restricted
<b>NC-17</b>	No one 17 and under permitted
<b>X</b>	A rating that has now been superseded by NC-17

## Canadian English Ratings

Rating	Defined as
<b>C</b>	Children
<b>C8+</b>	Children 8 years and older
<b>G</b>	General programming that is suitable for all audiences
<b>PG</b>	Parental Guidance
<b>14+</b>	Viewers 14 years and older
<b>18+</b>	Adult Programming

## Canadian French Ratings

Rating	Defined as
<b>G</b>	General (appropriate for all ages and must contain little to no violence or sexual content)
<b>8ans+</b>	General but inadvisable for young children (could contain scenes disturbing to children under eight). Recommended for viewing with parent.
<b>13ans+</b>	Programming is appropriate for children 13 and older and may contain moderate violence, language and some sexual situations.
<b>16ans+</b>	Recommended for children 16 and older and may contain strong violence, language and sexual content.
<b>18ans+</b>	Programming intended for viewers that are 18 and older. Programming may contain extreme violence and graphic sexual content / pornography.

### NOTE

- All ratings that are higher than those you select are also blocked. For example, if you choose to block the PG-13 rating, then the higher ratings (R and NC-17) are automatically blocked too.

## Open V-Chip

Turn this on to automatically block programs based on the US rating.

## Block Unrated

Block or unblock unrated movies.

# Advanced TV Settings

---

## Getting familiar with the Home screen

The simple design of the **Home** screen menu makes it easy to navigate. It serves as the central location to access **Notifications, Apps, LiveTV, Inputs, Media** and **Settings**.

To access the Home screen, press the [  ] button on your remote control and use the arrows on the D-pad to make your selection.

## Indicators and Icons on the top of the Home screen

You can always view the current time at the top left corner of the Home screen.

If your TV is connected to the Internet through a wireless connection, then an icon  will display at the top right corner of the screen. This location makes it very convenient for you to determine if you still have Internet connectivity as you use the TV.

## Names of sections that appear on the Home screen

The Home screen displays the following section names:

- **Notifications**
- **Apps**
- **LiveTV**
- **Inputs**
- **Media**
- **Settings**

## Notifications

If your TV is connected to an external device, the screen will be prompted.

## Apps

Numerous factory-installed apps are available for you to choose from for your entertainment preferences.

### Installing an App

- To install an app from the **AppsNOW / VEWD**:
  1. From the Home screen, click on the **Apps** to select the **AppsNOW / VEWD** icon.
  2. Use the navigation buttons on your remote to select the app that you want to install.
  3. Press the **[OK]** button on your remote.
- To install an app from the **SearchNOW / VEWD** icon:

Even though your TV has numerous factory-installed apps, there may be others that you'd like to download.

1. From the Home screen, click on the **Apps** to select the **SearchNOW / VEWD** icon.
2. Begin typing the name of the app. As you begin typing the first two to three letters the SearchNOW / VEWD icon suggests words to quicken your search time.
3. Use the navigation buttons of your remote to select the app. A page displays that shows a written description of the app.
4. Click on **Install**.

### Removing an App

You can only delete apps that you've installed to the TV. Some factory-installed apps can not be deleted.

To delete an app:

1. Use the navigation buttons on your remote to select the app that you want to remove.
2. Press the 'red' button of Special function buttons on your remote. A dialog message displays that asks do you want to remove this app.
3. Click on **Uninstall**. The icon is removed from the Apps list screen.

### Moving App Icons around

Apps can not be moved around on the screen on Apps Panel.

### Customizing the name of your TV

If you have several TV's in your home then you may want to customize the name of your TV. By giving your TV a name, it will make it easier for you to identify it when connecting devices to the TV to stream or mirror content.

To customize the name of your TV:

1. Press the **[≡]** button on your remote.
2. Press the **[v]** button on the D-pad to select **Settings**, press **[OK]** button to enter the Settings menu.
3. Go to **System->Advanced Settings->TV Name**.
4. Select **User Input** to bring up the keyboard and begin typing the name.
5. When you are finished, power off the TV and power it back on for the change to take effect.

## Media

Media is a central location for you to view or listen to different types of content (for example, your photos, music and movies) through the following methods:

- A USB thumb drive or hard drive
- Compatible mobile phone, tablet or other personal devices: You can stream movies, music and photos that are stored on compatible personal device and play or view the content on your TV.

### File formats that may be supported

#### NOTE

- Due to differences in programming tools and other factors, some of the file formats that are listed may or may not be supported.

Medium	File Format
<b>Video</b>	H.264/AVC (.MKV, .MP4, .MOV, .TS), H.265/HEVC (.MKV, .MP4, .MOV); VP9 (.MKV)
<b>Picture</b>	BMP, JPG, PNG, GIF (non-animated)
<b>Music</b>	AAC (.MKV, .MP4, .MOV); MP3(.MP3, .MKV); WMA (.ASF, .WMA, .MKV), PCM (.WAV, .MKV, .MP4, .MOV), AC3/EAC3 (.MKV,.MP4, .MOV, .AC3)

### Browsing Content

To browse through content based on the type that you wish to access:

1. You can find the file by **Search**. Navigate to the appropriate menu tab on the screen and select **All**, **Photo**, **Music** and **Video**, also you can find the file you want through the file type: **Name**, **Date Modified**, **Size**.
2. Click on the name of the folder that contains your content.
3. Make your selection to play or view the content.

If you want to close out of the Media center, then press the [↶] button on your remote.

### Viewing Pictures as a Slideshow

To view pictures in a slideshow:

1. Press the [≡] button on your remote.
2. Click on **Repeat Mode**, and select **Repeat All**.
3. Back to the menu by Pressing the [≡] button on your remote, click on **Interval**, and select the time.
4. Press the **'Play'** button on the TV, the slideshow of your pictures begins.

To stop the slideshow, press the [OK] button on your remote and press it again to restart it.

### Viewing Video

To stop or restart the video, you can press the [OK] button on your remote. You can use the navigation buttons of your remote to control the video.

## Using Anyview Cast to mirror content from your device to the TV screen

The Anyview Cast is an app that enables you to share (or cast) a video, audio or image from your Android-based device to the TV.

### From your tablet or phone

To mirror content from your tablet or phone to the TV:

1. Press the **[ INPUT ]** button on your remote and select the **Anyview Cast**. 
2. Turn on the wireless display function on your Android-based device.

#### **NOTE**

- Some Android-based devices may not support casting.
3. Find your TV in the list of devices that displays and select it.
  4. Wait for the Creating Connection progress bar to complete on the TV screen and the video or image will display in a moment.

## Software updates for your TV

The software (also referred to as firmware) is part of what powers your TV. We will provide software updates to continuously enhance your TV and correct any issues that may impact your user experience; therefore, we recommend that you keep your TV connected to the Internet to receive updates when they are available.

You can choose to receive updates manually or check for software updates and install them manually.

### Checking for the latest firmware

To manually check for the latest firmware:

1. Using your remote, press the **[ ≡ ]** button.
2. Press the **[ v ]** button on the D-pad to select **Settings**, press **[ OK ]** button to enter the Settings menu.
3. Go to **Support > Check Software Upgrade**.

## Quick Problem-Solving Tips

When you experience an issue with your TV, turn it off and on again. If this does not resolve the problem, then refer to the tips below. If the problem is still not resolved, then contact us.

ISSUES	POSSIBLE SOLUTIONS
No sound or picture	<ul style="list-style-type: none"> <li>• Check if the power cord is plugged into a powered AC outlet.</li> <li>• Press the [  ] button on the remote control to activate the unit from 'Standby' mode.</li> <li>• Check to see if the LED light is on or not. If it is, then the TV is receiving power.</li> </ul>
I have connected an external source to my TV and I get no picture and/or sound	<ul style="list-style-type: none"> <li>• Check for the correct output connection on the external source and for the correct input connection on the TV.</li> <li>• Make sure you have made the correct selection for the input mode for the incoming signal.</li> </ul>
When I turn on my TV, there is a delay for a few seconds before the picture appears. Is this normal?	<ul style="list-style-type: none"> <li>• Yes, this is normal. The TV is initializing and searching for previous setting information.</li> </ul>
The picture is normal but there is no sound	<ul style="list-style-type: none"> <li>• Check the volume settings.</li> <li>• Check if 'Mute' mode is set to On.</li> </ul>
Sound but no picture or black and white picture	<ul style="list-style-type: none"> <li>• If the picture is black and white, unplug the TV from the AC outlet and replug it after 60 seconds.</li> <li>• Check that the Color is set to 50 or higher.</li> <li>• Try different TV channels.</li> </ul>
The sound and/or picture is distorted or appears wavy	<ul style="list-style-type: none"> <li>• An electric appliance may be affecting the TV. Turn off any appliances that are nearby and move it farther away from the TV.</li> <li>• Insert the power plug of the TV set into another power outlet.</li> </ul>
The sound and picture is blurry or cuts out	<ul style="list-style-type: none"> <li>• If using an external antenna, check the direction, position and connection of the antenna.</li> <li>• Adjust the direction of your antenna or reset or fine tune the channel.</li> </ul>
A horizontal or vertical stripe appears on the picture and/or the picture is shaking	<ul style="list-style-type: none"> <li>• Check if there is an appliance or electric tool nearby that is causing interference.</li> </ul>
The plastic cabinet makes a "clicking" type of sound	<ul style="list-style-type: none"> <li>• The 'click' sound can occur when the temperature of the television changes. This change causes the television cabinet to expand or contract, which makes the sound. This is normal and the TV is OK.</li> </ul>
The remote control does not work	<ul style="list-style-type: none"> <li>• Confirm that TV still has power and is operational.</li> <li>• Change the batteries in the remote control.</li> <li>• Check if the batteries are correctly installed.</li> </ul>

### NOTE

- For usage in Mexico, operation of this equipment is subject to the following two conditions: 1) it is possible that this device doesn't cause any detrimental interference and 2) this device must take any kind of interference, including that which may cause its malfunctioning.

# Hisense

## ***MANUEL DE L'UTILISATEUR***

Avant d'utiliser le téléviseur, veuillez lire le présent manuel complètement et gardez-le pour une référence ultérieure.

## Déclaration des droits d'auteur

---

© 2019 Hisense Company Ltd. Tous Droits Réservés.

Toutes les informations contenues dans ce Manuel d'Utilisateur sont la propriété de Hisense Company Ltd. et de ses filiales, et sont protégés par les droits d'auteur AMERICAINS, CANADIENS, MEXICAINS et international et/ou d'autres lois de la propriété intellectuelle. La reproduction ou la transmission des matériaux, en tout ou en partie, d'une manière quelconque, électroniques, imprimés, ou autre, sans le consentement écrit préalable de Hisense Company Ltd. est une violation de droit de Hisense Company Ltd. en vertu des lois susmentionnées.

Aucune partie de cette publication ne peut être stockée, reproduite, transmise ni distribuée, en tout ou en partie, d'une manière quelconque, électronique ou autre, que ce soit ou non pour une charge ou d'un autre ou pas de considération, sans l'autorisation écrite préalable de Hisense Company Ltd.

Les demandes d'autorisation pour stocker, reproduire, transmettre ou distribuer les matériaux peuvent être apportées aux adresses suivantes:

États-Unis: Hisense USA Corporation  
7310 McGinnis Ferry Road  
Suwanee, GA 30024

CANADA: Hisense Canada Co., Ltd  
2283 Argentia Road, Unit 16  
Mississauga, ON, Canada  
L5N 5Z2

MEXIQUE: Hisense Mexico S. de R.L. de C.V.  
Blvd. Miguel de Cervantes Saavedra No 301  
Torre Norte Piso 2, Col. Ampliación Granada  
Miguel Hidalgo, Ciudad de México, C.P. 11520

Hisense et tous les autres noms de produits Hisense, logos, slogans ou marques sont des marques déposées de Hisense Company Ltd et ses filiales. Toutes les autres marques sont la propriété de leurs détenteurs respectifs.

©2019. Tous droits réservés. Hisense et le logo de Hisense sont des marques déposées de Hisense. Autres noms de marque et de produit sont des marques déposées de leurs propriétaires respectifs.



## Page de Clause de non-responsabilité

\*\*Nonobstant toute disposition contraire, y compris toutes descriptions, représentations, déclarations et d'autres communications relatives à cet Appareil d'Hisense (ci-après "Appareil") sous quelque forme que ce soit et à tout moment, tout ou partie de la pré-installé, ou services d'application par la suite installés peuvent ne pas être disponible ou capable de fonctionner comme prévu par le fournisseur de services d'application de tout ou partie des domaines d'utilisation pour des raisons hors du contrôle de Hisense, y compris mais sans s'y limiter, l'accès à Internet, les limitations de services locaux, etc. Tout achat ou de l'utilisation de l'Appareil, y compris les services d'application, est purement au risque de l'utilisateur. Les services d'application sont fournis selon la disponibilité, sans garantie d'aucune sorte, expresse ou implicite, que le service d'application sera la perturbation ininterrompue ou, y compris, mais sans s'y limiter, aux aléas de la météo sans erreur, de service, les actes de Dieu, garanties de titre, les limites locales ou régionales, aucune infraction, NI GARANTIE IMPLICITE DE COMMERCIALISATION OU d'ADAPTATION À UN USAGE PARTICULIER. Aucun conseil ou information donnée par Hisense, fournisseurs, filiales, ou des entrepreneurs ou leurs employés respectifs ne doivent créer une telle garantie. Hisense décline expressément toute responsabilité pour le fonctionnement d'un ou de tous les services d'application à tout moment, et par l'achat de l'Appareil, vous acceptez telle clause sans aucune prétention sur Hisense. Vous êtes seul responsable de la fourniture d'un actif et une connexion à l'Internet de travail, ainsi que tout et tout le matériel et / ou logiciel nécessaire pour utiliser l'appareil comme prévu.

**Clause de non-responsabilité:**

**Les images dans le présent document sont seulement à titre illustratif et peuvent différer du produit réel.**

# Table des matières

---

<b>Table des matières.....</b>	<b>3</b>
<b>Connexion des périphériques à votre téléviseur.....</b>	<b>5</b>
Connexion d'une antenne, d'un câble de décodeur ou d'un récepteur satellite.....	5
Connexion d'un récepteur satellite, lecteur DVD ou autre périphérique audio visuel (AV) avec un câble vidéo composite (jaune/rouge/blanc) .....	5
Connexion d'un périphérique AV avec un câble HDMI .....	6
Connexion d'un écouteur.....	6
Connexion de haut-parleurs ou d'autres récepteurs audio .....	6
Connexion d'une barre de son numérique pour utiliser Audio Return Channel (ARC) .....	7
Connexion d'un périphérique USB .....	7
<b>Connexion de votre téléviseur à un Réseau Wi-Fi ou un Réseau Filaire .....</b>	<b>8</b>
Connexion à un réseau Wi-Fi .....	8
Connexion à un réseau filaire (Ethernet).....	8
<b>Utilisation de la Télécommande de Votre téléviseur.....</b>	<b>10</b>
Touches sur la télécommande du téléviseur.....	10
Information sur la gamme de contrôle de la télécommande .....	11
<b>Remplissage du Menu de Configuration Initiale.....</b>	<b>12</b>
<b>Instructions des Raccourcis.....</b>	<b>13</b>
Allumer ou éteindre le téléviseur.....	13
Sélection de la source d'entrée .....	13
Utilisation de la Live TV .....	13
Utilisation de la fonction menu .....	15
<b>Paramètres de Base.....</b>	<b>16</b>
Utilisation du menu Paramètres .....	16
Menu Image .....	17
Menu Audio.....	17
Menu Réseau .....	18
Menu Chaîne.....	19
Accessibilité .....	19
Menu Système .....	19
Menu Soutien .....	21
Contrôle Parental.....	22
<b>Paramètres Avancés.....</b>	<b>24</b>

Familiarisation avec l'écran d'Accueil.....	24
Notifications .....	24
Applications .....	25
Médias .....	26
Utilisation de Anyview Cast pour refléter le contenu de votre périphérique à l'écran du téléviseur .....	27
Mises à jour des logiciels pour votre téléviseur .....	27
<b>Conseils de Résolution Rapide de Problèmes.....</b>	<b>28</b>

## Connexion des périphériques à votre téléviseur

Vous avez plusieurs options pour connecter votre téléviseur aux différents appareils. La méthode que vous choisissez sera basée sur le type de câbles que vous avez et les ports sortis disponibles sur votre appareil.

### Connexion d'une antenne, d'un câble de décodeur ou d'un récepteur satellite

Connecter une antenne, un câble de décodeur ou un récepteur satellite:

1. Connectez une extrémité d'un câble coaxial (non fourni) au port **RF OUT** à l'antenne, ou au décodeur de câble ou de satellite. Si vous utilisez une antenne avec câble bifilaire, vous aurez besoin d'un adaptateur de 300-75 ohms (non fourni) pour le connecter à l'arrière de votre téléviseur. De même, si vous utilisez plusieurs antennes, vous aurez besoin d'un multiplexeur (non fourni).
2. Connectez l'autre extrémité du câble au port **ANT/CABLE** sur le côté du téléviseur.
3. À l'aide de votre télécommande, appuyez sur la touche **[INPUT]** et sélectionnez **ANT/CABLE** comme source d'entrée.

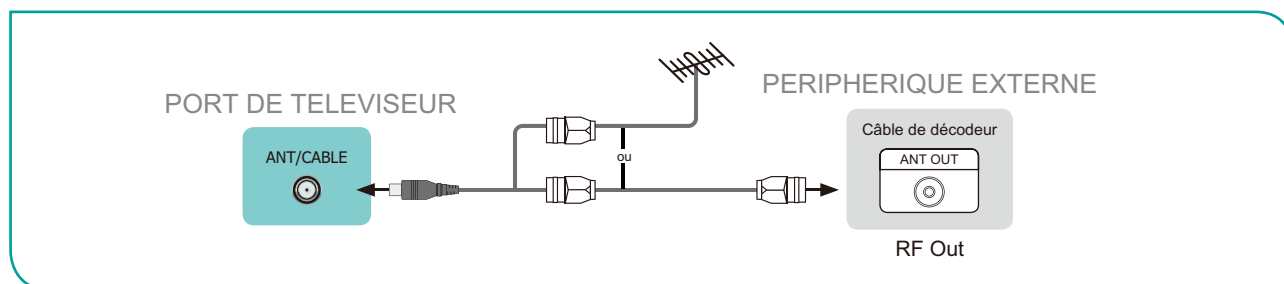

### Connexion d'un récepteur satellite, lecteur DVD ou autre périphérique audio visuel (AV) avec un câble vidéo composite (jaune/rouge/blanc)

Connecter un appareil AV avec un câble vidéo composite (non fourni):

1. Utilisez les câbles audio et vidéo pour relier les ports audio/vidéo composites de l'appareil AV externe aux ports **AV IN** du téléviseur. (Vidéo = jaune, Audio gauche = blanc et Audio droite = rouge)
2. Branchez les appareils connectés dans les connecteurs AV sur le téléviseur avant de l'allumer.
3. A l'aide de votre télécommande, appuyez sur **[INPUT]** et sélectionnez **AV** comme source d'entrée.

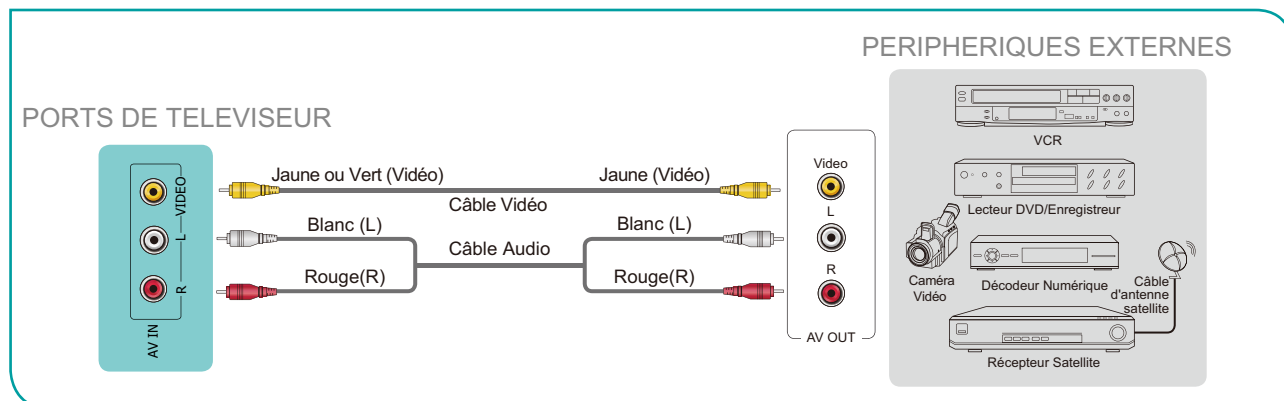

## Connexion d'un périphérique AV avec un câble HDMI

Ce téléviseur 4K dispose de trois entrées HDMI 2.0 de grande puissance qui vous permettent de connecter des appareils externes 4K Ultra-HD. Par exemple, si vous disposez d'un lecteur X-Box ou Blu-ray compatible avec la norme 2.0, de plus amples détails seront transmis à l'écran du téléviseur afin de maximiser votre expérience de divertissement.

Référez-vous au Manuel de l'Utilisateur fourni avec votre appareil pour obtenir des instructions étape par étape.

Pour connecter un périphérique AV avec un câble HDMI (non fourni):

1. Utilisez un câble HDMI pour connecter le port de sortie HDMI de l'appareil audio/vidéo au port **HDMI** du téléviseur.
2. Branchez les appareils connectés dans le port **HDMI** sur le téléviseur avant de mettre en marche.
3. A l'aide de la télécommande, appuyez sur **[INPUT]** et sélectionnez l'entrée **HDMI** correspondante.

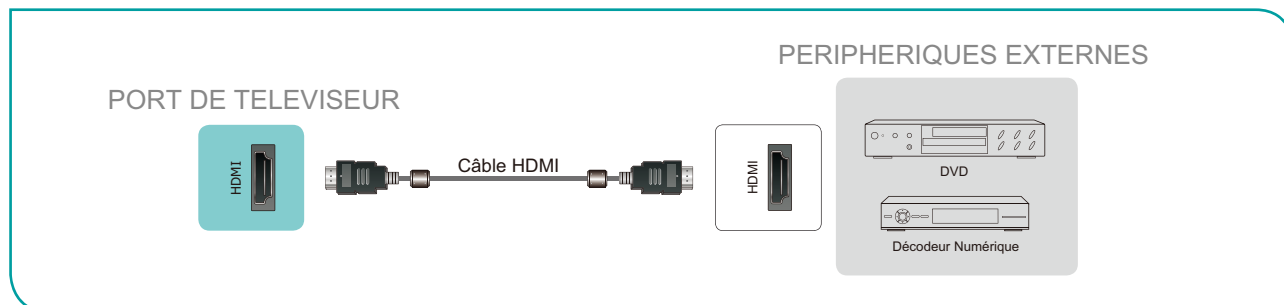

### REMARQUES

- Comme le connecteur HDMI fournit des signaux vidéo et audio. Il n'est pas nécessaire de connecter un câble audio.
- Nous vous recommandons fortement d'utiliser le câble HDMI avec 2 cœurs comme indiqué sur la figure.

## Connexion d'un écouteur

Vous pouvez connecter un écouteur (non fourni) au port  sur votre téléviseur. Lorsque l'écouteur est branché, le son provenant des haut-parleurs intégrés sera désactivé.



### REMARQUES

- Les écouteurs avec des microphones ne sont pas pris en charge.
- Si "Casque avec Haut-parleurs" dans le menu audio est sélectionné manuellement, l'oreillette et l'ensemble de la machine auront le son en même temps.

## Connexion de haut-parleurs ou d'autres récepteurs audio

Pour connecter des haut-parleurs ou autres récepteurs audio avec un câble audio (non fourni):

1. Utilisez un câble audio pour connecter l'audio numérique dans le port d'un appareil récepteur audio au port **DIGITAL AUDIO OUT** du téléviseur.
2. Branchez les périphériques connectés dans la prise principale avant d'allumer le téléviseur.

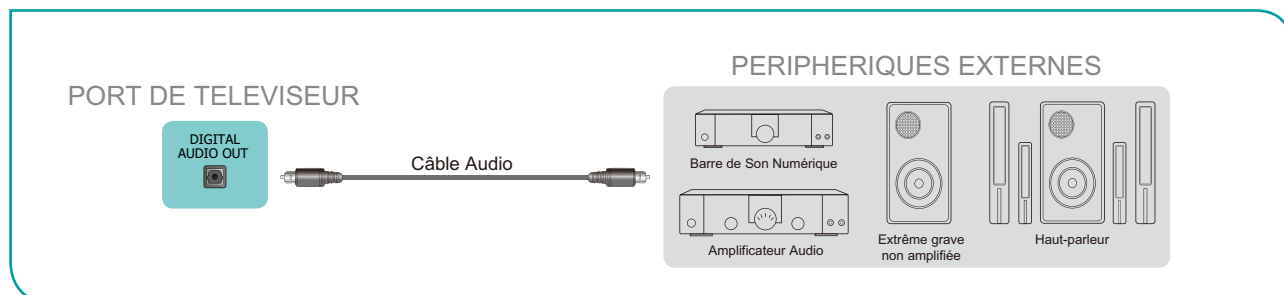

- **ASTUCE:** Si vous préférez utiliser l'Audio Return Channel, voyez [Connexion d'une barre de son numérique pour utiliser Audio Return Channel \(ARC\) à la page 7.](#)

#### REMARQUES

- Quand système audio numérique est connecté au port **DIGITAL AUDIO OUT**, diminuez le volume de téléviseur et système.
- Un son 5.1 CH (canal) est disponible lorsque le téléviseur est connecté à un périphérique externe prenant en charge un son surround 5.1 CH.
- Vous pouvez recevoir de l'audio 5.1 CH de deux manières. La première consiste à connecter le port **DIGITAL AUDIO OUT** du périphérique à l'Amplificateur. La deuxième méthode consiste à connecter le port **DIGITAL AUDIO OUT** situé à l'arrière du téléviseur au port Optique de l'Amplificateur. Une fois que vous avez terminé l'une des deux méthodes, assurez-vous d'aller dans Paramètres->Son->Haut-parleurs->Digital Audio Out pour sélectionner RAW afin de recevoir le son 5.1 CH. Vous devrez également entrer dans les paramètres son ou audio de votre périphérique pour vous assurer qu'il est réglé avec la sortie 5.1 CH. Il peut se lire "Bitstream", "RAW" ou "Digital".

## Connexion d'une barre de son numérique pour utiliser Audio Return Channel (ARC)

Si vous souhaitez utiliser la fonction Audio Return Channel (ARC) pour que le son envoyé par le téléviseur redescende du câble HDMI vers une barre de son numérique, vous devrez connecter le câble au port **HDMI / ARC**. En utilisant cette fonction, vous pourrez également contrôler la barre de son avec la télécommande de votre téléviseur au lieu d'utiliser plusieurs télécommandes pour chaque appareil.

Connecter une barre de son numérique avec un câble HDMI (non fourni):

1. Branchez le câble qui est attaché au bar audio au port **HDMI /ARC** sur le téléviseur.
2. Allumez la barre d'audio en appuyant sur la touche d'Alimentation.
3. Appuyez sur la touche [ **≡** ] de votre télécommande et appuyez sur la touche [ **v** ] de votre télécommande pour sélectionner **Réglages**, puis appuyez sur [ **OK** ] pour entrer dans le menu Réglages, allez dans **Système > HDMI-CEC**.
4. Activez le paramètre **HDMI-CEC**.

#### REMARQUES

- Seulement les barres sonores numériques nécessitant une connexion filaire sont compatibles avec le téléviseur.
- Si le périphérique dispose d'une fonction de Sélecteur d'Entrée, veiller à la changer en TV.

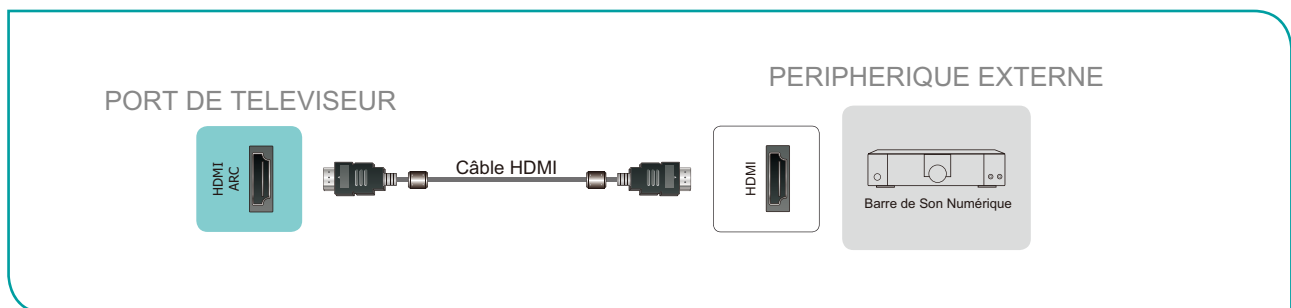

## Connexion d'un périphérique USB

Vous pouvez connecter les périphériques USB tels que disques durs, clés USB et appareils photo numériques pour la navigation des photos, pour écouter de la musique et regarder des films enregistrés.

1. Connectez un périphérique USB dans le port **USB**.
2. Sélectionnez le type de Médias sur l'écran de **Médias** ou l'écran d'**Accueil**. Pour plus d'informations, voir [Médias à la page 26.](#)

#### REMARQUES

- Si vous connectez un disque dur ou un concentrateur USB, connectez toujours l'adaptateur secteur de l'appareil connecté à l'alimentation électrique. Le dépassement d'une consommation totale de courant peut entraîner des dommages. La consommation de courant maximum de périphériques USB1.1 et USB2.0 est de 500mA.
- Pour un disque dur individuel non-standard de haute capacité individuel, si son courant d'impulsion est supérieur à 500mA, il peut provoquer un redémarrage du téléviseur ou un verrouillage automatique. Le téléviseur ne le supporte pas.
- Le port USB supporte une tension de 5V.

## Connexion de votre téléviseur à un Réseau Wi-Fi ou un Réseau Filaire

Vous avez la possibilité de connecter votre téléviseur à un réseau Wi-Fi ou un réseau filaire pour accéder à Internet. Pour plus d'informations sur les paramètres réseau sur le téléviseur, voyez le [Menu Réseau à la page 18](#).

### Connexion à un réseau Wi-Fi

Notre adaptateur LAN sans fil intégré prend en charge les protocoles de communication IEEE 802.11 ac/b/g/n et nous vous recommandons d'utiliser un routeur IEEE 802.11n ou IEEE 802.11ac. Lorsque vous jouez une vidéo sur une connexion IEEE 802.11 b/g, la vidéo risque de ne pas fonctionner en douceur.

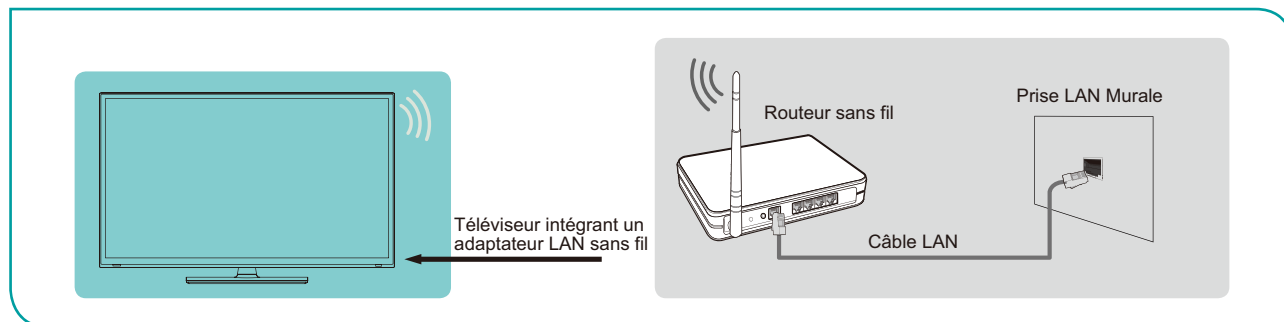

#### REMARQUES

- Vous devez utiliser l'adaptateur LAN sans fil intégré pour utiliser un réseau Wi-Fi, parce que le jeu ne supporte pas d'adaptateur USB de réseau externe.
- Pour utiliser un réseau Wi-Fi, le téléviseur doit être relié à un répartiteur IP sans fil. Si le répartiteur IP sans fil prend en charge Dynamic Host Configuration Protocol (DHCP), votre téléviseur peut utiliser DHCP ou l'adresse IP statique pour se connecter au réseau Wi-Fi.
- Sélectionnez une chaîne pour le répartiteur IP sans fil présentement inutilisé. Si la chaîne réglée pour le répartiteur IP sans fil est déjà utilisée par un autre dispositif, il y aura une interférence et une panne de connexion.
- Un système de sécurité autre que ceux qui sont cités ci-après ne fonctionnera pas avec le téléviseur.
- Si le mode Haut-Débit Pur (Zone Verte) 802.11n est sélectionné et le type de cryptage est WEP, TKIP ou TKIP-AES (WPS2 mixte) pour votre Point d'accès (AP), alors la le téléviseur ne prendra pas en charge une connexion dans le respect de ces spécifications de certification Wi-Fi.
- Si votre point d'accès (AP) prend en charge Wi-Fi Protected Setup (WPS), vous pouvez vous connecter au réseau via Push Button Configuration (PBC) ou un code PIN (Personal Identification Number). WPS configure automatiquement le SSID et la clé WPA en mode.

### Connexion à un réseau filaire (Ethernet)

Vous pouvez connecter votre téléviseur à votre réseau local dans l'une des trois façons suivantes:

#### Option 1

Vous pouvez attacher votre téléviseur à votre réseau local en connectant le port **LAN** à l'arrière de votre téléviseur à un modem externe à l'aide d'un câble LAN Cat 5. Voyez l'illustration ci-dessous.

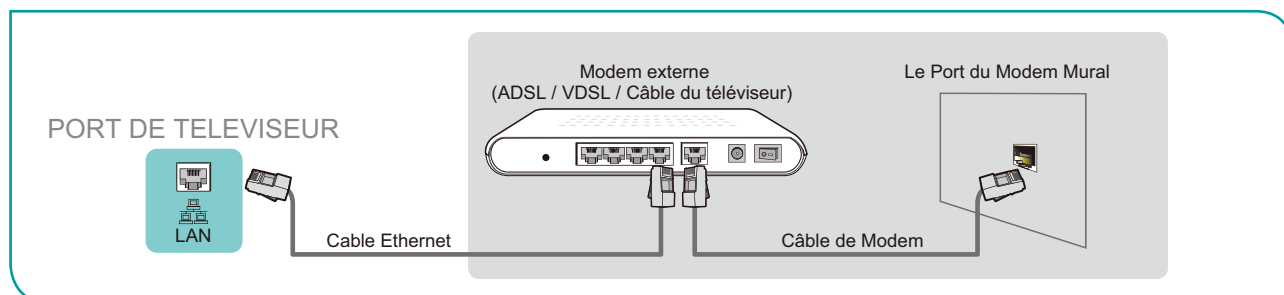

### ● Option 2

Vous pouvez connecter votre téléviseur à votre réseau local en connectant le port **LAN** sur le dos de votre téléviseur à un routeur IP connecté à un modem externe. Utilisez un câble Ethernet pour la connexion. Voyez l'illustration ci-dessous.

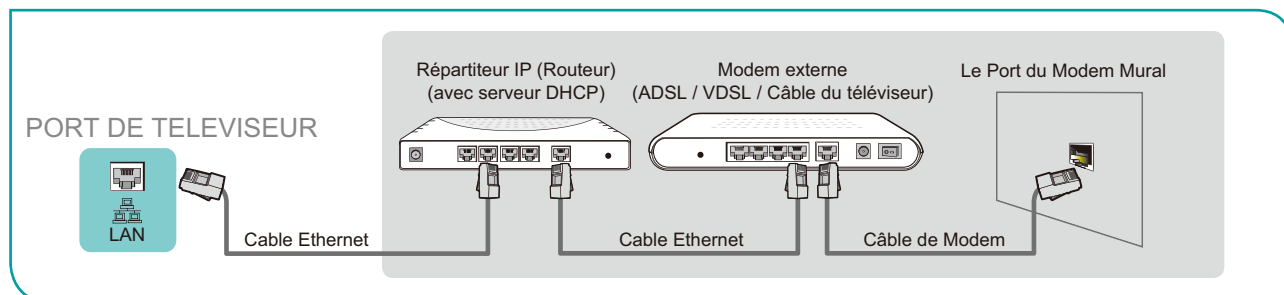

### ● Option 3

Selon la façon dont votre réseau est configuré, vous pouvez être en mesure de connecter votre téléviseur à votre réseau local en connectant le port **LAN** à l'arrière de votre téléviseur directement à une prise murale de réseau avec un câble Ethernet. Voir le schéma ci-dessous.

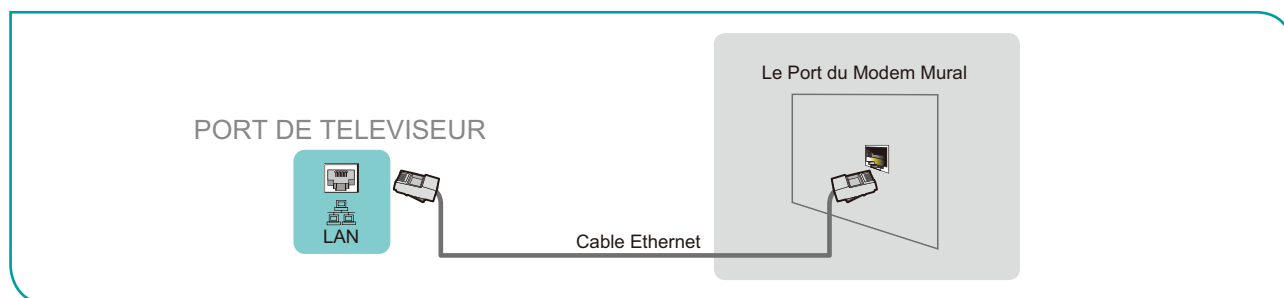

Si vous possédez un Réseau Dynamique, vous devez utiliser un modem ADSL ou un routeur qui prend en charge Dynamic Host Configuration Protocol (DHCP). Les Modems et routeurs qui prennent en charge DHCP fournissent automatiquement l'adresse IP, le masque de sous-réseau, la passerelle et DNS, de sorte que vous n'avez pas à les saisir manuellement. La plupart des réseaux domestiques sont des Réseaux Dynamiques.

Certains réseaux ont besoin d'une adresse IP statique. Si votre réseau nécessite une adresse IP statique, vous devez entrer manuellement l'adresse IP, le masque de sous-réseau, la passerelle et DNS sur l'écran de configuration du câble de votre téléviseur lorsque vous configurez la connexion réseau. Pour obtenir les valeurs d'adresse IP, le masque de sous-réseau, la passerelle et DNS, contactez votre Fournisseur de Services d'Internet (FSI).

#### ☑ REMARQUE

- Vous pouvez utiliser les modems ADSL qui prennent en charge DHCP si votre réseau nécessite une adresse IP statique. Les modems ADSL qui prennent en charge DHCP vous permettent également d'utiliser des adresses IP statiques.



# Utilisation de la Télécommande de Votre téléviseur

## Touches sur la télécommande du téléviseur

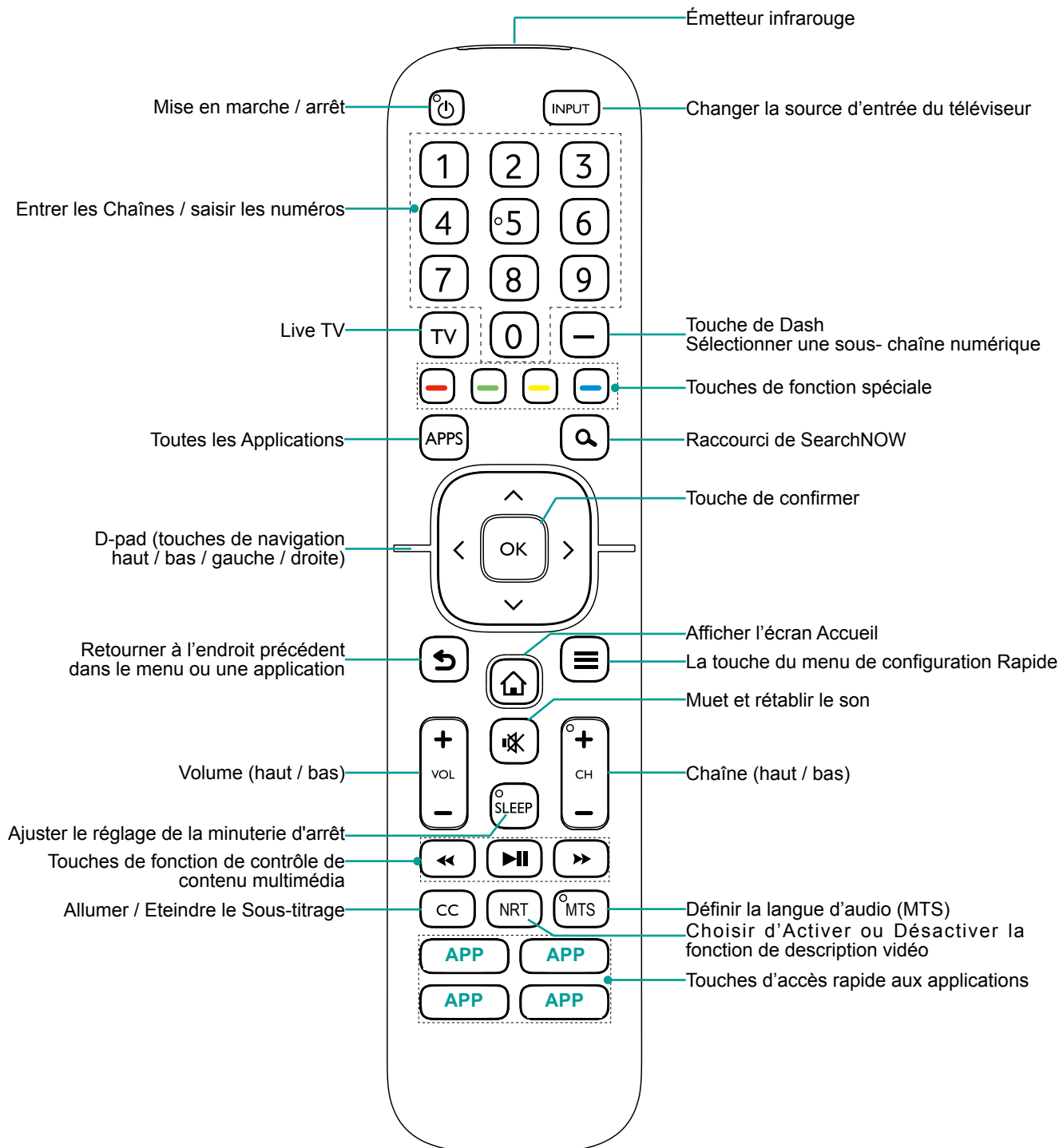

### REMARQUE

- Vérifiez les informations en fonction de la télécommande actuelle dans le sac d'accessoires.

## Information sur la gamme de contrôle de la télécommande

- La télécommande peut fonctionner à une distance de jusqu'à 26 pieds en face du téléviseur.
- Il peut fonctionner à un angle horizontal ou vertical de 30 degrés.

## Commencer à utiliser votre télécommande

1. Faites glisser le couvercle d'arrière pour ouvrir le compartiment de piles de la télécommande.
2. Insérez deux piles de type AAA. Veillez à faire correspondre les extrémités ( + ) et ( - ) des piles avec les extrémités ( + ) et ( - ) indiquées dans le compartiment des piles.
3. Remplacez le couvercle du compartiment piles.

### REMARQUES

- Jetez les piles dans un endroit désigné. Ne les jetez pas au feu.
- Enlevez les piles usées immédiatement pour les empêcher de fuir dans le compartiment de piles.
- Si vous n'avez pas l'intention d'utiliser la télécommande pendant une longue période, retirez les piles.
- Les produits chimiques des piles peuvent provoquer une éruption cutanée. Si les piles fuient, nettoyez le compartiment pile avec un chiffon. Si des produits chimiques touchent votre peau alors lavez immédiatement.
- Ne mélangez pas des piles neuves et usagées.
- Ne mélangez pas des piles alcalines, standard (carbone-zinc) ou rechargeables (NiCd, NiMH, etc.).
- Ne continuez pas à utiliser la télécommande si elle devient tiède ou chaude.
- Appelez notre centre de support immédiatement sur le site Web de support.

## Programmer votre télécommande universelle de câble ou de satellite pour commander votre nouveau téléviseur (uniquement pour les États-unis d'Amérique)

Si vous souhaitez programmer vos autres télécommandes pour contrôler votre nouveau téléviseur, veuillez vous reporter au Manuel de l'Utilisateur fourni par votre fournisseur de câble ou de Satellite. Des Manuels de l'Utilisateur de fournisseurs de câble ou de Satellite devraient inclure des instructions sur la façon de programmer leur télécommande pour votre téléviseur.

Une liste de codes pour les fournisseurs de câble et de Satellite le plus courantes sont répertoriées ci-dessous. Utilisez le code qui est associé à votre fournisseur de câble ou de Satellite (le cas échéant).

### **DIRECTV**

0178, 10178, 10019, 10748, 11314, 11660, 11710, 11780, 12049, 10171, 11204, 11326, 11517, 11564, 11641, 11963, 12002, 12183

### **Câble Time Warner**

386, 0178, 10178, 400, 450, 461, 456, 0748, 1463, 0463, 10463

### **Comcast**

0178, 10178, 10463, 11463, 10748, 11314, 11660, 10171, 11204, 11326, 11517, 11641, 11780, 11785, 11892, 11963, 12002

### **Cox Communications**

0178, 10178, 1326, 1463

### **Réseau Dish**

505, 627, 538, 720, 659

Si le code associé à votre fournisseur de câble ou de Satellite n'est pas répertorié, ne travaille pas ou vous ne trouvez pas les instructions pour programmer votre télécommande, appelez le centre de service à la clientèle de votre fournisseur local de Câble ou de Satellite.

Si votre fournisseur de Câble ou de Satellite n'a pas de code disponible, veuillez nous contacter.

## Utilisation de votre télécommande de décodeur numérique ou de récepteur satellite comme une télécommande «universelle»

Si vous préférez utiliser votre Télécommande de Décodeur Numérique ou de Récepteur Satellite comme une «Télécommande Universelle», visitez la page de Support pour voir la liste des codes.

# Remplissage du Menu de Configuration Initiale

Appuyez sur la touche [⏻] de la télécommande pour allumer le téléviseur.

Après que l'écran de démarrage qui affiche le logo s'affiche, commencez le menu de configuration initiale.

Écran	Tâche
<b>Langue et Emplacement</b>	En utilisant les flèches D-pad de votre télécommande, choisissez votre <b>Langue</b> , <b>Région</b> et <b>Fuseau Horaire</b> .
<b>Contrat de Licence de l'Utilisateur Final</b>	Choisissez <b>Refuser</b> ou <b>Accepter</b> . Lorsque vous choisissez <b>Accepter</b> , sélectionnez l'icône <b>Continuer</b> et appuyez sur [OK].
<b>Mode d'Utilisation</b>	<ul style="list-style-type: none"> <li>Sélectionnez <b>Mode Accueil</b> (qui apparaît par défaut).</li> </ul> <div style="background-color: #00a696; color: white; padding: 2px;"><input checked="" type="checkbox"/> <b>REMARQUE</b></div> <ul style="list-style-type: none"> <li><b>Le Mode Magasin</b> et <b>Mode de Magasin (Démo Vidéo Seulement)</b> ne doivent être sélectionnés que par les détaillants qui prévoient de faire la démonstration du téléviseur.</li> </ul>
<b>Connexion Réseau</b>	Si votre téléviseur ne détecte pas automatiquement une connexion Ethernet, utilisez un réseau Wi-Fi. Sélectionnez votre réseau dans la liste qui s'affiche, entrez le mot de passe. Vous pouvez également ajouter un réseau masqué.
<b>Enregistrement du produit</b>	Inscrivez-vous pour rester à jour avec les nouvelles et les mises à jour de votre téléviseur.
<b>Dernière étape de la configuration du téléviseur</b>	Vous êtes à la dernière étape de la configuration de la téléviseur. Si vous n'avez pas connecté le réseau, vous pouvez sélectionner «configurer le réseau» ou «utiliser sans réseau». Si vous avez connecté le réseau, félicitations! Vous avez terminé la configuration du téléviseur. Commencer à utiliser.

# Instructions des Raccourcis

Vous pouvez utiliser les raccourcis de la télécommande pour une opération rapide.

## Allumer ou éteindre le téléviseur

- Pour allumer votre téléviseur:
  1. Branchez la fiche d'alimentation sur l'arrière du téléviseur, puis branchez la fiche d'alimentation à une prise de courant alternatif.
  2. Lorsque le téléviseur est sous tension, appuyez sur **[⏻]** de la télécommande pour allumer le téléviseur.
- Pour éteindre votre téléviseur, appuyez sur **[⏻]** de la télécommande.

### REMARQUES

- Lorsque votre téléviseur est en mode veille, il consomme également de l'électricité. Pour déconnecter complètement l'alimentation, retirez la fiche de la prise de courant électrique.
- Si votre téléviseur ne reçoit pas de signal d'entrée pendant plusieurs minutes, il passe automatiquement en mode veille.

## Sélection de la source d'entrée

Sélectionner la Source d'Entrée en fonction du périphérique de vidéo que vous avez connecté à votre téléviseur.

Pour sélectionner la source d'entrée:

1. Allumez le téléviseur, puis appuyez sur **[INPUT]** de la télécommande, la liste Source apparaîtra.
2. Appuyez sur les flèches D-pad de votre télécommande pour sélectionner la source d'entrée.
3. Appuyez sur **[OK]** pour confirmer la sélection.

## Utilisation de la Live TV

Pour afficher les programmes radiodiffusés, appuyez sur la touche **[TV]** de votre télécommande.

### Guide de recherche des chaînes

Lorsque vous sélectionnez ANT/CABLE comme source d'entrée, si aucune chaîne de télévision n'a été enregistrée avant, on vous demandera de faire une recherche de chaînes. Vous pouvez aussi aller au menu **Réglages > Chaîne** pour modifier les paramètres de chaîne.

### Démarrer la Télévision en Direct

Après que le réglage de chaîne est fait pour la première fois, l'écran affiche des conseils d'utilisation de Live TV, y compris: Comment charger la liste des chaînes, comment charger la barre d'informations et ainsi de suite.

**[≡]** Charger plus de fonctions

**[OK]** Charger la Liste des chaînes

**[▲]** Charger la barre d'informations

**[↶]** Charger la chaîne précédente

### Affichage des informations de chaîne

Lorsque vous utilisez la touches **[+ CH -]** de votre télécommande pour faire défiler les chaînes, une bannière d'information apparaît en haut de l'écran.

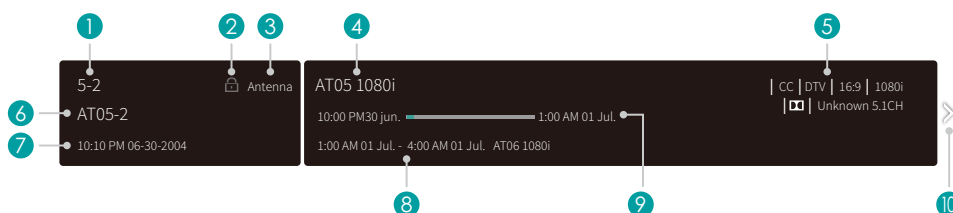

La bannière d'information affiche les informations suivantes:

1. Numéro de chaîne
2. État de verrouillage
3. Entrée
4. Nom du programme
5. Identification d'affichage
6. Nom de chaîne
7. Date et heure actuelles
8. Heure de début et de fin du programme suivant
9. Barre de progression de l'heure de début/fin du programme en cours
10. Rapide

Si vous regardez une chaîne particulière, vous pouvez également appuyer sur la touche de flèche vers le haut de votre télécommande pour afficher les informations de chaîne.

### Affichage de la liste des chaînes

Après avoir fait une recherche automatique de chaînes (si vous utilisez une antenne) ou que vous recevez vos chaînes via un fournisseur de câble, vous pouvez afficher votre liste de chaînes en appuyant sur **[OK]** sur votre télécommande.

Vous verrez la liste des chaînes sur le côté droit de l'écran.

### Création d'une liste Favoris

Pour accéder rapidement à vos chaînes les plus regardées, vous pouvez créer une liste Favoris.

Pour créer votre liste Favoris:

1. Appuyez sur la touche **[≡]** de votre télécommande.
2. Appuyez sur la touche **[v]** pour sélectionner **Paramètres**, puis appuyez sur la touche **[OK]** pour accéder au menu paramètres.
3. Sélectionnez **Chaîne > Liste de Favoris**.
4. En utilisant les touches **[▲ / ▼]** de votre télécommande, sélectionnez une chaîne, puis appuyez sur la touche **[OK]**.

Un indicateur en forme de cœur apparaît à côté de la chaîne comme confirmation qu'elle a été ajoutée avec succès.

### Affichage de votre liste Favoris

Pour regarder les chaînes que vous avez ajoutées à votre liste de Favoris, appuyez simplement sur **[OK]** de votre télécommande pour faire afficher la liste des chaînes.

La liste des chaînes apparaît sur le côté droit de l'écran et des icônes en forme de cœur sont indiqués à côté des chaînes qui composent votre liste de Favoris. Vous pouvez appuyer sur les touches **[< / >]** pour changer entre la liste des chaînes (**Antenne** ou **Câble**), liste de **Favoris** et **Historique**.

## Utilisation de la fonction menu

Pour accéder rapidement à la fonction de menu, appuyez sur la touche [  ] de votre télécommande.

### Accessibilité

Vous pouvez activer ou désactiver le **Menu Audio**, **Description de la Vidéo** et **Menu Contraste Elevé**. La fonction peut être utilisée pour répondre aux besoins des personnes ayant une déficience visuelle.

Lorsque le **Menu Audio** est activé, le contenu de chaque écran de menu peut être diffusé.

Quand la **Description de la Vidéo** est activée, vous pouvez entendre l'introduction de programmes pertinents.

Lorsque le **Menu de Contraste Elevé** est activé, la comparaison d'éléments de menu est plus vive.

### Mode d'Image

Si vous souhaitez configurer les paramètres de votre image, il existe sept types de modes d'image disponibles: **Vif**, **Standard**, **Économie d'énergie**, **Film**, **Jeu**, **Sport** et **Calibré**.

### Mode Audio

Sélectionnez un mode sonore prédéfini adapté au type de contenu que vous écoutez: **Standard**, **Discours**, **Fin de Soirée**, **Musique**, **Théâtre** et **Sports**.

### Format de l'image

Ajustez le Format de l'Image pour étirer ou zoomer sur votre image. Vous pouvez choisir parmi les paramètres suivants: **Auto**, **Normal**, **Zoom**, **Grand écran**, **Direct**, **Point-Par-Point**, **Panoramique** ou **Cinéma**.



### Sous-titrage

Vous pouvez commuter entre **DÉSACTIVATION DES SOUS-TITRES**, **ACTIVATION DES SOUS-TITRES** et **SOUS-TITRAGE Activé Avec Sourdine** en mode ANT/Cable.

### Langue audio (MTS)/SAP

Vous pouvez choisir la langue audio (MTS) en mode DTV et vous pouvez régler SAP pour **Mono**, **Stéréo** ou **SAP** en mode ATV.

### Audio Seulement

Lorsque vous sélectionnez cette option, l'écran n'apparaîtra pas. Vous pouvez seulement écouter l'audio. Appuyez sur n'importe quel touche, sauf la touche [  ], les touches [ **+ VOL -** ] et la touche [  ] pour rétablir le fonctionnement.

### Format HDMI 2.0

Correspond au format de sortie du périphérique connecté. Vous pouvez sélectionner le **format standard** et le **format amélioré** en mode HDMI.

### Paramètres

Le menu Réglages comprend les paramètres suivants: **Image**, **Audio**, **Réseau**, **Chaîne**, **Accessibilité**, **Système** et **Support**.

## Paramètres de Base

---

Votre téléviseur est livré avec de nombreuses fonctions de réglage de téléviseur pour vous permettre de personnaliser l'image en fonction de vos préférences de visualisation et de l'environnement. Lorsque vous naviguez sur différents écrans pour accéder aux paramètres, certains des indicateurs apparaissent sous forme de mots Activé et Désactivé.

### Utilisation du menu Paramètres

Vous pouvez appuyer sur la touche [≡] pour accéder au **Menu**, appuyer sur la touche [v] du D-pad pour sélectionner **Réglages**, puis appuyer sur la touche [OK] pour accéder au **Menu Réglages**.

Le **Menu Réglages** comprend les paramètres suivants:

- **Image**
- **Audio**
- **Réseau**
- **Chaîne**
- **Accessibilité**
- **Système**
- **Soutien**

Dans chaque menu, vous pouvez:

- Appuyer sur les touches [▲ / ▼] pour sélectionner un élément.
- Appuyer sur la touche [OK] pour accéder au sous-menu ou pour activer ou désactiver.
- Appuyer sur les touches [ < / > ] pour régler la valeur.
- Appuyer sur la touche [↶] pour revenir au menu précédent.

## Menu Image

- **Mode Image:** Sélectionnez un mode prédéfini qui convient le mieux à vos préférences et à votre environnement d'affichage, il existe certains types de modes d'image disponibles: **Vif, Standard, Économie d'énergie, Théâtre, Jeu, Sports** et **Calibré**.
- **Format de l'image:** Ajustez le format d'image en fonction du contenu que vous regardez. Vous pouvez choisir parmi les réglages suivants: **Auto, Normal, Zoom, Grand écran, Direct, Point Par Point, Panoramique** ou **Cinéma**.
- **Paramètres du Mode d'Image:** Personnalisez le Mode d'Image sélectionné.
  - **Appliquer les Paramètres d'Images:** Mémorisez les paramètres personnalisés lorsque vous utilisez le mode Image sur la source actuelle ou sur toutes les sources.
  - **Rétro-éclairage:** Ajuster la Gradation Locale, le Niveau de Rétro-éclairage, et le rétro-éclairage minimum pour modifier le rétro-éclairage générale de l'écran.

### REMARQUE

Certains modèles ne prennent pas en charge la fonction de Gradation Locale.

- **Contraste:** Augmentez ou diminuez le contraste entre les couleurs claires et foncées.
- **Luminosité:** Ajustez le niveau de luminosité pour produire des images plus claires ou plus foncées.
- **Couleur:** Ajustez le niveau d'intensité de la couleur.
- **Teinte:** Ajustez les couleurs d'une teinte verte à une teinte magenta pour voir les tons naturels de la peau des personnes sur l'écran.
- **Netteté:** Améliorez la netteté des bords de l'image.
- **Overscan:** Allumez si vous recevez une antenne analogique ou une entrée de câble.
- **Température Couleur:** Ajustez la nuance de couleur blanche.
- **Amélioration du Mouvement:** Ce paramètre minimise les images rémanentes laissées à l'écran lors de la visualisation d'objets en mouvement rapide. Vous pouvez le régler à partir de Lisse, Standard, Clair, Film, Personnalisé ou Désactivé. Un réglage en douceur produira une image plus lisse alors qu'un réglage clair se traduira par une image qui a moins de saccades (secousses).

### REMARQUE

- Certains modèles ne supportent pas la fonction de l'Amélioration du Mouvement.
- **Réduction du Bruit Numérique:** Améliorez la clarté de l'image en réduisant le bruit vidéo.
- **Plage dynamique HDMI:** Sélectionnez Limite pour les lecteurs DVD 480p et sélectionnez Complet pour Blu-ray. (mode HDMI uniquement)
- **Contraste Actif:** Ajuste automatiquement le contraste en fonction du contenu vidéo pour améliorer les détails.
- **Paramètres pour Experts:** Ajustez l'espace de couleur et le paramètre Gamma pour convenir au contenu que vous consultez.
- **Réinitialiser les Paramètres de l'Image:** Réinitialise tous les paramètres d'image aux valeurs par défaut.

## Menu Audio

- **Mode Audio:** Sélectionnez un mode prédéfini qui convient le mieux à votre environnement Audio: **Standard, Vocal, Fin de Soirée, Musique, Théâtre** et **Sports**.

Réglez les effets sonores selon vos préférences.

Configurez vos paramètres audio pour vos préférences sonores. Une fois que vous choisissez le mode, vous pouvez régler le son en fonction des paramètres suivants:

- **Haut-parleurs:** Commute le son des haut-parleurs du téléviseur vers les connecteurs de sortie arc optique ou HDMI.
  - **Haut-parleurs:** Commute le son des haut-parleurs du téléviseur aux connecteurs de sortie arc optique ou HDMI.
  - **Sortie Audio Numérique:** Sélectionnez le format de sortie audio numérique pour votre périphérique audio externe. Par exemple, choisissez **RAW** (l'audio non compressé sous forme RAW) si vous avez configuré un Haut-parleur Surround Sound 5.1 CH. Choisissez **PCM** si vous avez un amplificateur qui ne supporte pas la technologie Dolby Digital.





- **Délai Audio Numérique:** Ajustez le temps de retard audio de sortie numérique pour synchroniser le son d'un haut-parleur externe avec les images sur le téléviseur.
- **Synchronisation Labiale:** Synchroniser l'image affichée avec la sortie audio.
- **Balance:** Souligne le son de l'enceinte gauche ou droite.
- **Paramètres du Mode Sonore:** Personnaliser le Mode Sonore sélectionné.
  - **Boost Basse:** Boost Basse utilise la technologie DTS TruBass™ pour améliorer la perception des basses fréquences afin d'obtenir une réponse profonde et riche des graves des haut-parleurs internes du téléviseur.
  - **Son Ambiophonique:** Le son ambiophonique utilise le DTS TruSurround™ pour offrir une expérience sonore immersive à partir des haut-parleurs internes du téléviseur.
  - **Dialogue Clarity:** Dialogue de Clarté utilise DTS Dialog Clarity™ pour augmenter la plage de fréquence de la voix humaine pour que le dialogue soit clairement compris et audible au-dessus des effets audio ou surround.
  - **Egaliseur:** Ajustez les sons graves à aigus.
  - **Configuration du Montage Mural:** Améliorez le son pour la position de montage mural.
- **Casque:** Personnaliser l'audio du casque.
  - **Mode casque:** Désactiver le haut-parleur du téléviseur lorsque vous utilisez une barre de son, ARC ou n'importe quel autre amplificateur audio externe.
  - **Volume Casque:** Changer la façon dont le son est envoyé à travers le type de périphérique qui est connecté au Port Sortie Audio de votre téléviseur.
- **Paramètres Audio Avancés:** Régler les paramètres et la qualité d'audio du téléviseur.
  - **Contrôle automatique du volume:** Activer pour empêcher le changement de volume lorsque vous changez de chaînes de télévision.
  - **Langue Audio Préférée:** Réglez la langue audio en fonction de votre préférence. (la langue préférée doit être soutenue par le radiodiffuseur.)
- **Réinitialisation des paramètres Audio:** Restaurer tous les paramètres audio en mode audio en cours aux valeurs d'usine par défaut.

## Menu Réseau

- **Configuration Réseau:** Configurez les paramètres réseau pour vous connecter à un réseau disponible.  
Lorsque le type de connexion est **LAN Câblé**, vous choisissez une connexion réseau filaire pour accéder à Internet.
  - **Paramètres IP:** La plupart des périphériques obtiennent automatiquement une adresse IP. Réglez une adresse IP manuellement si vous n'avez pas de routeur ou si votre routeur ne vous attribue pas d'adresses IP.

Lorsque le Type de Connexion est **Wi-Fi**, cela signifie que vous choisissez une connexion de réseau Wi-Fi pour accéder à l'Internet.

- **Actualiser:** Actualisation de réseau Wi-Fi.
- **Ajouter:** Vous pouvez ajouter un réseau Wi-Fi.
- **Paramètres Avancés:** Configurer les paramètres avancés du réseau Wi-Fi pour votre téléviseur.
- **Test de Connexion:** Vérifie l'état de votre connexion réseau.
- **Informations Réseau:** Afficher des informations sur votre connexion réseau.
- **Bluetooth:** Connectez à des périphériques externes via Bluetooth.

### REMARQUE

- La fonction Bluetooth varie selon le modèle.



## Menu Chaîne

- **Mode Tuner:** Sélectionnez cette option si vous recevez des chaînes de télévision sur l'air (antenne) ou via un décodeur de câble.
- **Recherche Automatique des Chaînes :** Recherchez automatiquement de chaînes.
- **Ajouter une Chaîne:** Tapez dans une chaîne pour l'ajouter manuellement à votre téléviseur.
- **Ignorer la Chaîne:** Ignorez les chaînes sélectionnées de votre liste de chaînes.
- **Liste des Favoris:** Ajoutez des chaînes à votre liste préférée.

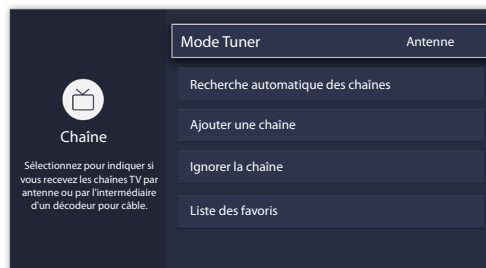

## Accessibilité

- **Sous-titrage:** Affiche de sous titrage.
- **Description d'une vidéo:** Permet une diffusion audio descriptive pour les déficients visuels.
- **Menu d'annonces Audio:** Lit les éléments de menu pour les déficients visuels.
- **Menu Haut contraste:** Améliore le contraste pour les déficients visuels.
- **Paramètres de Sous-titrage:** Permet la personnalisation de l'affichage du texte codé sous-titrage.
  - **Sous-titrage Analogique:** Sélectionner un réglage de sous-titrage analogique parmi **Désactivé, CC1-CC4, Text 1-Text 4**.
    - **CC1-CC4:** Le sous-titrage apparaît dans une petite bannière en bas de l'écran. CC1 est généralement la version "imprimée" de l'audio. CC2-CC4 afficher le contenu fourni par le radiodiffuseur.
    - **Text1-Text4:** Le sous-titrage qui couvre la moitié ou la totalité de l'écran. Text1-Text4 afficher le contenu fourni par le radiodiffuseur.
    - **Désactiver:** Désactiver le Sous-titrage Analogique.
  - **Sous-titrage Numérique:** Sélectionner un paramètre de sous-titres numérique: **Désactivé, CS1-CS6**.
  - **Réglage CC Numériques:** Il existe deux styles de sous-titre. L'un est la fonction **Automatique** définie selon le radiodiffuseur, alors que l'autre est le style personnalisé dont vous pouvez ajuster **Taille, Police, Couleur du texte, Opacité du texte, Couleur de fond**, etc.
- **Paramètres du menu d'annonces audio:** Permet la personnalisation du menu de la langue parlée.
  - **Volume:** Définit le niveau de volume de menu la langue parlée.
  - **Langue:** Sélectionne le menu de langue parlée.
  - **Taux:** Change le taux de parole.
  - **Pitch:** Change la tonalité du menu audio.
  - **Mise au point du Menu Audio:** Abaisse le volume d'arrière-plan lorsque le menu audio est parlé.

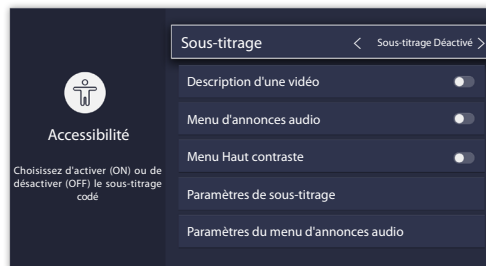

## Menu Système

- **Contrôle Parental:** Activez le Contrôle Parental pour empêcher les enfants de voir certains programmes. Le mot de passe doit être défini lorsque vous utilisez cette fonction pour la première fois. Pour plus d'informations sur le contrôle parental, consultez [Contrôle Parental à la page 22](#).
- **Langue et lieu:** Sélectionnez la langue utilisée pour ce téléviseur et votre emplacement.
  - **Langue:** Sélectionnez la langue utilisée pour ce téléviseur.
  - **Disposition du Clavier:** Sélectionnez une langue correspondant à votre clavier externe.
  - **Pays:** Sélectionnez votre emplacement.
- **Heure et Date:** Configurez l'heure et la date.



- **Fuseau Horaire:** Sélectionner votre fuseau horaire.
- **Format de l'Heure:** Affichez l'heure en format 12 ou 24 heures.
- **Heure d'Été:** Allumez pour appliquer le temps de l'heure d'été.
- **Date et Heure:** Sélectionnez votre méthode préférée de réglage de l'heure.
- **Définir les Paramètres de la Minuterie:** Configure la Minuterie de Veille, Minuterie de Mise sous Tension, Minuterie de Mise hors Tension et Délai de Menu.
  - **Durée Avant la Mise en Veille:** Régler la minuterie de sommeil pour éteindre automatiquement le téléviseur dans un délai déterminé: Désactivé, 10 Minutes, 20 Minutes, 30 Minutes, 40 Minutes, 50 Minutes, 60 Minutes, 90 Minutes et 120 Minutes.
  - **Minuterie de Mise sous Tension:** Allumez automatiquement le téléviseur à l'heure réglée.
  - **Minuterie de Mise hors Tension:** Eteignez automatiquement le téléviseur à l'heure réglée.
  - **Temps d'affichage Menu:** Eteignez le menu après la durée choisie: 10s, 20s, 30s, 60s ou Désactiver.
- **Fonction CEC:** Contrôlez votre téléviseur et les périphériques compatibles CEC avec une seule télécommande.
  - **Fonction CEC:** Allumez pour commander votre téléviseur et les périphériques compatibles CEC avec une seule télécommande.
  - **Extinction Automatique des Périphériques:** Désactivez les périphériques CEC avec la télécommande du téléviseur.
  - **Mise en Route Auto de l'appareil:** L'appareil avec la fonction CEC connectée à l'entrée de courant sera allumé lorsque le téléviseur est sous tension.
  - **Mise En Marche Automatique du Téléviseur:** Allumer le téléviseur avec la télécommande d'un appareil compatible CEC connecté à votre téléviseur.
  - **Appareils disponibles:** Permettre aux périphériques connectés aux ports HDMI de communiquer d'avant en arrière avec le téléviseur.

#### ✓ REMARQUES

- Les câbles HDMI doivent être utilisés pour connecter des périphériques compatibles HDMI CEC à votre téléviseur.
- La fonction HDMI-CEC du périphérique connecté doit être allumé.
- Si vous connectez un périphérique HDMI incompatible avec HDMI-CEC, toutes les fonctions HDMI-CEC ne fonctionnent pas.
- Selon le périphérique HDMI connecté, la fonction HDMI-CEC peut ne pas fonctionner.
- **Paramètres Applications:** Lire le contenu d'un autre périphérique et supprimer ce téléviseur de vos comptes d'application.
  - **Anyview Stream:** Permet de visionner des vidéos, des images et de la musique partagées à partir d'un autre périphérique de votre réseau.
  - **Wake on LAN:** Une application sur votre deuxième écran avec Wake on Wired LAN allumera votre téléviseur lorsque vous utilisez la fonction.
  - **Wake on WLAN:** Une application sur votre deuxième écran avec Wake on Wireless allumera votre téléviseur lorsque vous utiliserez la fonction.
  - **Netflix:** Supprimer ce téléviseur de votre compte Netflix. Contactez le Netflix si vous voulez cesser d'être facturé pour votre service.
  - **ESN:** Affiche le numéro de série électronique de Netflix.
  - **VUDU:** Déconnectez et retirez ce téléviseur de votre liste de périphériques Vudu autorisés. (seulement pour certains pays)
- **Service Amazon Alexa:** Utilisez votre voix pour contrôler le téléviseur, d'autres appareils Smart Home, et plus encore.
  - **Service Amazon Alexa:** Activez et désactivez le service Alexa.
  - **Configuration du Service Amazon Alexa:** Configurer les comptes pour utiliser le service Alexa.
  - **Liste de Contrôle de la Configuration:** Vérifier les paramètres actuels d'Alexa et vous guider dans la configuration.
  - **Choses à Essayer:** Montrer les fonctions principales que l'Alexa peut supporter actuellement.
- **Paramètres Avancés:** Accéder au menu Paramètres avancés.
  - **Nom du Téléviseur:** Choisissez un nom pour votre téléviseur. Il s'agit du nom qui apparaît sur d'autres périphériques de votre réseau.
  - **Alimentation LED:** Réglez l'indicateur d'alimentation sur Activer ou Désactiver pendant la mise en veille.
  - **Audio Seulement:** Eteignez l'écran lorsque vous jouez l'audio. Appuyez sur n'importe quelle touche à l'exception des touches [  ], [ **+ VOL -** ] et [  ] pour rallumer l'affichage.
  - **Noms d'Entrée:** Personnalisez le nom de vos entrées.
  - **Entrée de Télévision en Direct:** Changez l'Entrée de Télévision en Direct. Changez la chaîne de réponse de la touche du téléviseur sur la télécommande.
  - **Écran de Veille:** Active l'économiseur d'écran lorsque le téléviseur est inactif.
  - **Pop-ups de Notification:** Activer pour recevoir une notification importante du système et les dernières recommandations de contenu. Voir toutes les notifications sur Accueil > notifications. (seulement pour certains pays)

- **Reconnaissance Automatique du Contenu:** Fournir des informations utiles basées sur le contenu qui apparaît sur votre téléviseur, à savoir les émissions de télévision populaires. (seulement pour certains pays)
- **Envoyer les Diagnostics et l'Utilisation:** Envoyer des diagnostics et des données d'utilisation pour aider à améliorer la qualité du produit et du service. (aucun renseignement personnel n'est recueilli).
- **Mode d'Utilisation:** Le mode Accueil est optimisé pour une utilisation à domicile. Le mode magasin est optimisé pour l'affichage dans les environnements de détail. Enregistrer le mode E-Streamer et d'autres fonctions de démonstration.
- **Assistant de Configuration:** Démarrez l'Assistant de configuration si vous souhaitez reconfigurer votre téléviseur.

## Menu Soutien

- **Information Système:** Afficher les informations système.
  - **Diagnostic de signal:** Afficher les informations de signal de l'entrée en cours.
  - **Connexion Réseau:** Affichez les informations de connexion réseau de votre téléviseur.
  - **Connexions d'Entrée:** Affichez les informations de connexion d'entrée de votre téléviseur.
  - **A propos:** Afficher la version logicielle et le code matériel de votre téléviseur.
- **Auto-Diagnostic:** Effectuez un autodiagnostic pour tester le son, l'image et les connexions.
  - **Test d'Image:** Effectuez ce test pour tester l'image de votre téléviseur.
  - **Test Sonore:** Effectuez ce test pour tester le son de votre téléviseur.
  - **Test Réseau:** Effectuez ce test pour tester la connexion réseau.
  - **Test de Connexion d'Entrée:** Afficher toutes les informations associées avec des connexions externes.
- **Conditions Générales, Politique de Confidentialité:** Cliquez pour lire nos termes et notre politique.
- **Vérifier la Mise à Jour Logicielle:** Vérifiez si votre téléviseur a besoin d'une mise à jour logicielle.
- **Licence Open Source:** Cliquez ici pour lire les détails de la licence Open Source.
- **Mise à niveau du micrologiciel USB:** Mise à jour du logiciel du téléviseur à l'aide d'un lecteur flash connecté à USB.
- **Réinitialiser l'ID de la publicité:** Réinitialiser votre ID de publicité. Vous pouvez toujours recevoir le même nombre d'annonces, mais ils peuvent ne pas être pertinents à vos intérêts. (seulement pour certains pays)
- **Restaurer les Paramètres par Défaut:** Réinitialisez votre téléviseur aux réglages d'usine.

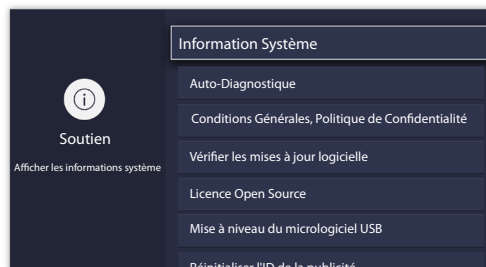

## Contrôle Parental

Le paramètre de contrôle parental vous permet de bloquer le contenu qui n'est pas approprié pour les enfants à regarder. Vous pouvez le faire en créant un mot de passe à 4 chiffres.

### Activation du Contrôle Parental

1. Appuyez sur la touche [≡] de votre télécommande.
2. Appuyez sur la touche [v] du D-pad pour sélectionner **Réglages**, appuyez sur [OK] pour accéder au menu Réglages.
3. Sélectionnez **Système > Contrôle Parental**.
4. Appuyez sur la touche [OK] de votre télécommande, une fenêtre s'affiche pour créer le code PIN. En utilisant le clavier numérique sur la fenêtre, créez le mot de passe.
5. Appuyez sur la touche [OK] pour activer le contrôle parental.

Vous verrez les autres paramètres de Contrôle Parental passer d'un état grisé à un état surligné. Dans ce cas, commencez à ajouter d'autres paramètres aux fonctionnalités de **Blocage Programmé**, **Blocage de Chaîne**, **Blocage de Programme**, **Blocage des Entrées**, **Blocage des Applications**, **Modification du Code PIN** ou **Réinitialisation des Valeurs par Défaut** du contrôle parental.

- **Blocage Horaire:** Bloque tous les canaux et programmes pendant les périodes sélectionnées.
- **Blocage de Chaînes:** Bloquez les chaînes sélectionnées.
- **Blocage de Programme:** Bloquez les programmes par classements.
- **Blocage par Source:** Bloquez les entrées sélectionnées.
- **Blocage des Applications:** Si une application que vous souhaitez restreindre n'apparaît pas ici, vérifiez les paramètres de contrôle parental dans l'application.
- **Modifier le Code PIN:** Modifier le code PIN que vous utilisez pour accéder au contrôle parental. Si vous voulez changer votre mot de passe de contrôle parental, entrez d'abord le nouveau mot de passe puis saisissez à nouveau le même mot de passe.

#### REMARQUE

- Si vous avez oublié votre mot de passe, appelez le **Consumer Electronics Care Center**.
- **Réinitialisation des valeurs par Défaut du Contrôle Parental:** Réinitialiser le contrôle parental aux paramètres d'usine.

### Description de Classification des programmes télévisés aux États-Unis

Contenu	Défini comm
<b>A</b>	Tout
<b>D</b>	Propos suggestifs
<b>L</b>	Langage grossier
<b>S</b>	Situations sexuelles
<b>V</b>	Violence
<b>FV</b>	Violence fantastique

### Description de Classification Fondée sur l'Age

Âge	Défini comme
<b>TV-Y</b>	Tous les enfants
<b>TV-Y7</b>	Réalisé aux enfants plus âgés
<b>TV-G</b>	Audience générale
<b>TV-PG</b>	Contrôle Parental Suggéré
<b>TV-14</b>	Parents fortement avertis
<b>TV-MA</b>	Mature Audiences uniques

## Classification des films aux États-Unis

Classification	Défini comme
<b>G</b>	Audience générale
<b>PG</b>	Accord parental souhaitable
<b>PG-13</b>	Parents fortement avertis
<b>R</b>	Limité
<b>NC-17</b>	Interdit pour l'âge de ou moins de 17
<b>X</b>	Une classification qui a maintenant été remplacé par NC-17

## Classification Canadienne Anglais

Classification	Défini comme
<b>C</b>	Enfants
<b>C8+</b>	Les enfants de 8 ans et plus
<b>G</b>	Programmation générale qui convient à tous les publics
<b>PG</b>	Guidance Parentale
<b>14+</b>	Télespectateurs de 14 ans et plus
<b>18+</b>	Programmation Adulte

## Classification Canadienne Français

Classification	Défini comme
<b>G</b>	Général (approprié pour tous les âges et doit contenir peu ou pas de violence ni de contenu sexuel)
<b>8ans+</b>	Général, mais déconseillé pour les jeunes enfants (peut contenir des scènes perturbant les enfants de moins de huit ans). Visionnement recommandé avec les parents.
<b>13ans+</b>	Programme approprié pour les enfants de 13 ans et plus et peut contenir de la violence modérée, la langue et certaines situations sexuelles.
<b>16ans+</b>	Recommandé pour les enfants de 16 ans et plus et peut contenir de la violence forte, la langue et le contenu sexuel.
<b>18ans+</b>	Programmes destinés aux téléspectateurs qui ont 18 ans et plus. Le programme peut contenir de la violence extrême et du contenu graphique sexuelle/pornographique.

### REMARQUE

- Toutes les classifications qui sont plus élevées que ceux que vous sélectionnez sont également bloqués. Par exemple, si vous choisissez de bloquer PG-13, puis les classifications plus élevées (de R et NC-17) sont automatiquement bloquées.

### Puce anti-violence activée

Activer cette option pour bloquer automatiquement les programmes en fonction de classification américaine.

### Blocage de films non-classifiés

Bloquer ou débloquer des films non-classifiés.

# Paramètres Avancés

---

## Familiarisation avec l'écran d'Accueil

La conception simple du menu d'écran d'**Accueil** le rend facile à naviguer. Il sert d'emplacement central pour accéder aux **Notifications**, **Applications**, **télévision en Direct**, **Entrées**, **Médias** et **Paramètres**.

Pour accéder à l'écran d'accueil, appuyez sur la touche [  ] de votre télécommande et utilisez les boutons flèches pour effectuer votre sélection.

## Indicateurs et icônes en haut de l'écran d'Accueil

Vous pouvez toujours afficher l'heure actuelle dans le coin supérieur gauche de l'écran d'accueil.

Si votre téléviseur est connecté à Internet via une connexion sans fil, puis une icône  s'affiche dans le coin supérieur droit de l'écran. Cet emplacement le rend très pratique pour vous afin de déterminer si vous avez toujours une connexion Internet que vous utilisez le téléviseur.

## Noms des sections qui apparaissent sur l'écran d'accueil

L'écran d'accueil affiche les noms de sections suivantes:

- **Notifications**
- **Applications**
- **Live TV**
- **Entrées**
- **Médias**
- **Paramètres**

## Notifications

Si votre téléviseur est connecté à un périphérique externe, l'écran sera invité.

## Applications

De nombreuses applications installées en usine sont disponibles pour vous à choisir pour vos préférences de divertissement.

### Installation d'une application

● Pour installer une application à partir du **AppsNOW/VEWD**:

1. À partir de l'écran d'accueil, cliquez sur les **Application** pour sélectionner l'icône **AppsNOW / VEWD**.
2. Utilisez les touches de navigation de votre télécommande pour sélectionner l'application que vous souhaitez installer.
3. Appuyez sur la touche **[OK]** de votre télécommande.

● Pour installer une application à partir de l'icône **SearchNOW / VEWD**:

Même si votre téléviseur dispose de nombreuses applications installées en usine, il se peut que vous souhaitiez télécharger d'autres vidéos.

1. Depuis l'écran d'accueil, cliquez sur **Applications** pour sélectionner l'icône **SearchNOW / VEWD**.
2. Commencez à taper le nom de l'application. Lorsque vous commencez à taper les deux ou trois premières lettres, l'icône SearchNOW/VEWD suggère des mots pour accélérer votre temps de recherche.
3. Utilisez les touches de navigation de votre télécommande pour sélectionner l'application. Une page s'affiche qui montre une description écrite de l'application.
4. Cliquez sur **installer**.

### Suppression d'une Application

Vous pouvez uniquement supprimer les applications que vous avez installées sur le téléviseur. Certaines applications installées en usine ne peuvent pas être supprimées.

Pour supprimer une application:

1. Utilisez les touches de navigation de votre télécommande pour sélectionner l'application que vous souhaitez supprimer.
2. Appuyez sur la touche 'rouge' des touches de fonction spéciales de votre télécommande. Un message de dialogue s'affiche qui demande voulez-vous supprimer cette application.
3. Cliquez sur **Désinstaller**. L'icône est supprimée de l'écran de la liste des applications.

### Déplacement des Icônes d'Applications autour

Les applications ne peuvent pas être déplacées à l'écran dans le Panneau des Applications.

### Personnalisation du nom de votre téléviseur

Si vous avez plusieurs téléviseurs dans votre maison, vous pouvez personnaliser le nom de votre téléviseur. En donnant votre téléviseur un nom, il sera plus facile pour vous de les identifier lors de la connexion des appareils au téléviseur pour diffuser ou refléter le contenu.

Pour personnaliser le nom de votre téléviseur:

1. Appuyez sur la touche **[≡]** de votre télécommande.
2. Appuyez sur la touche **[v]** du D-pad pour sélectionner **Paramètres**, puis appuyez sur **[OK]** pour accéder au menu de Paramètres.
3. Aller au **Système->Paramètres Avancés->Nom du Téléviseur**.
4. Sélectionnez **Saisie Utilisateur** pour ouvrir le clavier et commencez à taper le nom.
5. Lorsque vous avez terminé, éteignez le téléviseur et rallumez-le pour que la modification prenne effet.



## Médias

Médias est un emplacement central pour vous de télécharger et de visionner ou d'écouter différents types de contenu (par exemple, vos photos, musique et films) à travers les méthodes suivantes:

- Une clé USB ou un disque dur
- Téléphone mobile, tablette ou autre appareil personnel compatible: vous pouvez diffuser des films, de la musique et des photos stockés sur un appareil personnel compatible et lire ou afficher le contenu de votre téléviseur.

### Formats de fichiers pris en charge

#### REMARQUE

- En raison de différences dans les outils de programmation et d'autres facteurs, certains formats de fichiers répertoriés peuvent ou non être pris en charge.

Moyen	Format de Fichier
<b>Vidéo</b>	H.264/AVC (.MKV, .MP4, .MOV, .TS), H.265/HEVC (.MKV, .MP4, .MOV); VP9 (.MKV)
<b>Image</b>	BMP, JPG, PNG, GIF (non animé)
<b>Musique</b>	AAC (.MKV, .MP4, .MOV); MP3(.MP3, .MKV); WMA (.ASF, .WMA, .MKV), PCM (.WAV, .MKV, .MP4, .MOV), AC3/EAC3 (.MKV,.MP4, .MOV, .AC3)

### Navigation du Contenu

Parcourir le contenu basé sur le type auquel vous souhaitez accéder:

1. Vous pouvez trouver le fichier par **Recherche**. Naviguez jusqu'à l'onglet de menu approprié à l'écran et sélectionnez **Tout**, **Photo**, **Musique** et **Vidéo**, vous pouvez également trouver le fichier que vous voulez à travers le type de fichier: **Nom**, **Date Modifiée**, **Taille**.
2. Cliquez sur le nom du dossier qui contient votre contenu.
3. Faites votre sélection pour jouer ou visionner le contenu.

Si vous voulez sortir du centre des Médias, appuyez sur la touche [**↶**] de votre télécommande.

### Affichage des Images sous forme de diaporama

Pour afficher les images dans un diaporama:

1. Appuyez sur la touche [**≡**] de votre télécommande.
2. Cliquez sur le **Mode de Répéter**, puis sélectionnez **Répéter Tous**.
3. Retour au menu en appuyant sur la touche [**≡**] de votre télécommande, cliquez sur **intervalle**, puis sélectionnez l'heure.
4. Appuyez sur la touche '**Play**' du téléviseur, le diaporama de vos photos commence.

Pour arrêter le diaporama, appuyez sur [**OK**] de votre télécommande et appuyez à nouveau pour redémarrer.

### Voir la Vidéo

Pour arrêter ou redémarrer la vidéo, vous pouvez appuyer sur la touche [**OK**] de votre télécommande. Vous pouvez utiliser la touche de navigation de votre télécommande pour contrôler la vidéo.

## Utilisation de Anyview Cast pour refléter le contenu de votre périphérique à l'écran du téléviseur

Anyview Cast est une application qui vous permet de partager (ou de diffuser) une vidéo, un son ou une image de votre appareil Android vers le téléviseur.

### De votre tablette ou téléphone

Pour refléter le contenu de votre tablette au téléviseur:

1. Appuyez sur la touche [ **INPUT** ] de votre télécommande et sélectionnez **Anyview Cast**. 
2. Activez la fonction d'affichage sans fil sur votre périphérique basé sur Android.

#### REMARQUE

- Certains appareils Android peuvent ne pas supporter le casting.
3. Trouvez votre téléviseur dans la liste des périphériques qui s'affiche et sélectionnez-le.
  4. Attendez que la barre de progression de Création de Connexion se termine sur l'écran de télévision et la vidéo ou l'image s'affichera dans un moment.

## Mises à jour des logiciels pour votre téléviseur

Le logiciel (aussi dénommé "firmware") fait partie de ce qui alimente votre téléviseur. Nous vous fournirons des mises à jour de logiciel pour améliorer continuellement votre téléviseur et corriger les problèmes qui peuvent influencer sur votre expérience d'utilisateur; par conséquent, nous vous recommandons de conserver votre téléviseur connecté à Internet pour recevoir automatiquement des mises à jour quand elles sont disponibles.

Vous pouvez choisir de recevoir les mises à jour automatiquement ou de vérifier les mises à jour de logiciel et les installer manuellement.

### Vérification de la dernière version du logiciel

Vérifier manuellement la dernière version du logiciel:

1. À l'aide de votre télécommande, appuyez sur [ **≡** ].
2. Appuyez sur la touche [ **v** ] sur le D-pad pour sélectionner **Paramètres**, appuyez sur [ **OK** ] pour accéder au menu paramètres.
3. Allez au **Support > Vérifiez la Mise à Mise à Jour du Logiciel**.

## Conseils de Résolution Rapide de Problèmes

Lorsque vous rencontrez un problème avec votre téléviseur, veuillez éteindre et rallumer le téléviseur. Si cela ne résout pas le problème, reportez-vous aux conseils ci-dessous. Si le problème persiste, contactez-nous.

PROBLEMES	SOLUTIONS POSSIBLES
Aucun son ou image	<ul style="list-style-type: none"> <li>• Vérifiez si le cordon d'alimentation est branché dans une prise sous tension.</li> <li>• Appuyez sur la touche [⏻] sur la télécommande pour activer l'appareil à partir du mode «Veille».</li> <li>• Vérifiez si la lumière LED est allumé ou pas. S'il l'est, le téléviseur est sous tension.</li> </ul>
J'ai branché une source externe à mon téléviseur et je ne vois pas d'image et / ou n'entends pas le son	<ul style="list-style-type: none"> <li>• Vérifiez la connexion de sortie correcte de la source externe et la connexion d'entrée correcte sur le téléviseur.</li> <li>• Assurez-vous que vous avez fait la bonne sélection pour le mode d'entrée pour le signal entrant.</li> </ul>
Lorsque j'allume mon téléviseur, il y a un certain retard avant que l'image n'apparaisse. Est-ce normal?	<ul style="list-style-type: none"> <li>• Oui, c'est normal. Le téléviseur est en cours d'initialisation et à la recherche d'informations de réglage précédent.</li> </ul>
L'image est normale, mais aucun son	<ul style="list-style-type: none"> <li>• Vérifiez le réglage de volume.</li> <li>• Vérifiez que le mode Muet est sur Activé.</li> </ul>
Il y a du son mais aucune image ou image blanc-noir	<ul style="list-style-type: none"> <li>• Si l'image est en noir et blanc, débranchez le téléviseur de la prise secteur et rebranchez-le après 60 secondes.</li> <li>• Vérifiez que la couleur est réglée sur 50 ou plus.</li> <li>• Essayez de différentes chaînes de télévision.</li> </ul>
Le son et / ou image est déformé ou semble ondulé	<ul style="list-style-type: none"> <li>• Un appareil électrique peut affecter le téléviseur. Éteignez les appareils qui sont à proximité et éloignez-les du téléviseur.</li> <li>• Insérez la fiche d'alimentation du téléviseur dans une autre prise de courant.</li> </ul>
Le son et l'image sont flous ou découpés	<ul style="list-style-type: none"> <li>• Si vous utilisez une antenne extérieure, vérifiez la direction, la position et la connexion de l'antenne.</li> <li>• Ajustez la direction de votre antenne, réinitialisez ou syntonisez la chaîne.</li> </ul>
Une bande horizontale ou verticale apparaît sur l'image et / ou l'image tremble	<ul style="list-style-type: none"> <li>• Vérifiez pour voir s'il y a un appareil ou un outil électrique à proximité et ceci provoque des interférences.</li> </ul>
Le coffret en plastique fait un type de son «clic»	<ul style="list-style-type: none"> <li>• Le son «clic» peut être causé lorsque la température de la télévision change. Ce changement entraîne le coffret de la télévision à dilater ou se contracter, ce qui rend le son. Ceci est normal et le téléviseur est OK.</li> </ul>
La télécommande ne fonctionne pas	<ul style="list-style-type: none"> <li>• Assurez-vous que le téléviseur a encore l'alimentation et est opérationnel.</li> <li>• Changez les piles de la télécommande.</li> <li>• Vérifiez si les piles sont correctement installées.</li> </ul>

### REMARQUE

- Pour l'utilisation au Mexique, l'opération de cet équipement est soumise aux deux conditions suivantes: 1) il est possible que cet appareil ne provoque aucune interférence nuisible et 2) ce périphérique doit prendre toute sorte d'interférence, y compris celle qui peut provoquer son mauvais fonctionnement.

# Hisense

## ***MANUAL DE USUARIO***

Antes de utilizar el TV, por favor lea este manual por completo y consérvelo para futuras referencias.

## Declaración de Derechos de Autor

---

© 2019 Hisense Company Ltd. Todos los Derechos Reservados.

Todos los materiales en este Manual de Usuario son propiedad de Hisense Company Ltd. y sus subsidiarias, y están protegidos por las leyes de derechos de autor de EE.UU, CÁNADA, MÉXICO y otros países y/o por otras leyes de propiedad intelectual. La reproducción o transmisión de los materiales, en su totalidad o en parte, en cualquier manera, ya sea electrónica, impresa o cualquier otra, sin el consentimiento previo por escrito de Hisense Company Ltd. es una violación de los derechos de Hisense Company Ltd. conforme a las leyes antes mencionadas.

Ninguna parte de esta publicación puede ser almacenada, reproducida, transmitida o distribuida, en su totalidad o en parte, de cualquier manera, ya sea electrónica o cualquier otra, por algún cargo o no u otra consideración, sin el permiso previo por escrito de Hisense Company Ltd.

Las solicitudes de permiso para almacenar, reproducir, transmitir o distribuir los materiales pueden ser realizadas en una de las siguientes direcciones:

EE.UU.: Hisense USA Corporation  
7310 McGinnis Ferry Road  
Suwanee, GA 30024

CANADÁ: Hisense Canada Co., Ltd  
2283 Argentia Road, Unit 16  
Mississauga, ON, Canada  
L5N 5Z2

MÉXICO: Hisense Mexico S. de R.L. de C.V.  
Blvd. Miguel de Cervantes Saavedra No 301  
Torre Norte Piso 2, Col. Ampliación Granada  
Miguel Hidalgo, Ciudad de México, C.P. 11520

Hisense, y cualquiera y todos otros nombres de producto, logotipos, eslóganes o marcas de Hisense son marcas comerciales registradas de Hisense Company Ltd. y sus subsidiarias. Todas las otras marcas comerciales son propiedad de sus respectivos propietarios.

©2019. Todos los derechos reservados. Hisense y el logotipo de Hisense son marcas comerciales registradas de Hisense. Otras marcas y nombres de producto son marcas comerciales registradas de sus respectivos propietarios.

## Página de Exención de Responsabilidad

\*\*Independientemente de cualquier disposición en contrario, incluyendo en cualquiera o todas las descripciones, representaciones, declaraciones u otras comunicaciones relacionadas con este dispositivo de Hisense (en adelante denominado el "Dispositivo") hecho en cualquier forma y en cualquier momento, todos o algunos de los Servicios de Aplicación pre-instalados o instalados posteriormente pueden no estar disponibles o capaces de funcionar como se pretende por el proveedor de los Servicios de Aplicación en todas o algunas de las áreas de uso por razones fuera del control de Hisense, incluyendo pero no limitándose a, acceso al Internet, limitaciones de servicios locales, etc. Cualquier compra o uso del Dispositivo, incluyendo cualquier Servicio de Aplicación, es puramente a riesgo del usuario. Los Servicios de Aplicación son provistos como están disponibles sin garantías de ningún tipo, sea explícitas o implícitas, que los Servicios de Aplicación no se interrumpirán o estarán libres de errores, incluyendo pero no limitándose a los caprichos del tiempo, interrupción del Servicio, actos de Dios, garantías de título, limitaciones locales o regionales, ninguna infracción, NI GARANTÍAS IMPLÍCITAS DE COMERCIALIZACIÓN O ADECUACIÓN PARA UN PROPÓSITO PARTICULAR. Ningún consejo o información dado por Hisense, proveedores, afiliados o contratistas o sus respectivos empleados deberá crear dicha garantía. Hisense específicamente renuncia a la responsabilidad por cualquiera o todos los Servicios de Aplicación desde su funcionamiento en cualquier momento, y al comprar el Dispositivo, acepta dicha exención de responsabilidad sin ningún reclamo sobre Hisense. Usted es el único responsable de proporcionar una conexión activa y operativa al Internet, junto con cualquier y todo el hardware y/o software necesario para utilizar el Dispositivo de Hisense como se pretende.

### **Exención de Responsabilidad:**

**Las imágenes que aparecen en este documento sólo son para propósitos ilustrativos y pueden diferir del producto actual.**

# Contenido

---

<b>Contenido .....</b>	<b>3</b>
<b>Conectar los Dispositivos a su TV .....</b>	<b>5</b>
Conectar una antena, decodificador por cable o receptor de satélite.....	5
Conectar un receptor de satélite, reproductor de DVD u otros dispositivos audiovisuales (AV) con un cable de video compuesto (amarillo/rojo/blanco) .....	5
Conectar un dispositivo AV con un cable HDMI.....	6
Conectar un par de auriculares .....	6
Conectar los altavoces u otros receptores de audio .....	6
Conectar una barra de sonido digital para utilizar Canal de Retorno de Audio (ARC).....	7
Conectar un dispositivo USB .....	7
<b>Conectar su TV a una Red Inalámbrica o por Cable.....</b>	<b>8</b>
Conectar a una red inalámbrica .....	8
Conectar a una red por cable (Ethernet).....	8
<b>Utilizar su Control Remoto de TV .....</b>	<b>10</b>
Botones en su control remoto de TV.....	10
Información del rango del control remoto.....	11
<b>Completar el Menú de Configuración Inicial .....</b>	<b>12</b>
<b>Instrucciones de Atajos .....</b>	<b>13</b>
Encender o apagar su TV .....	13
Seleccionar la fuente de entrada.....	13
Utilizar el TV en Vivo.....	13
Utilizar la Función de Menú.....	15
<b>Configuración Básica .....</b>	<b>16</b>
Utilizar el Menú de Configuración.....	16
Menú de Imagen.....	17
Menú de Sonido.....	17
Menú de Red .....	18
Menú de Canales.....	19
Accesibilidad .....	19
Menú del Sistema .....	19
Menú de Soporte .....	21
Control Parental.....	22
<b>Configuración Avanzada de TV .....</b>	<b>24</b>

Familiarizarse con la pantalla de Inicio.....24

Notificaciones .....24

Aplicaciones .....25

Multimedia.....26

Utilizar Anyview Cast para reflejar el contenido de su dispositivo a la pantalla del TV .....27

Actualizaciones de software para su TV.....27

**Consejos Rápidos para Resolver Problemas .....28**



## Conectar los Dispositivos a su TV

Tiene varias opciones para conectar su TV a diferentes dispositivos. El método que elige se basará en el tipo de cables que tiene y las salidas disponibles en su dispositivo.

### Conectar una antena, decodificador por cable o receptor de satélite

Para conectar una antena, decodificador por cable o receptor de satélite:

1. Conecte un extremo de un cable coaxial (no provisto) al puerto **SALIDA RF** de la antena, decodificador por cable o de satélite. Si está utilizando una antena con cable de doble conductor, puede que necesite un adaptador de 300-75 Ohmios (no provisto) para conectarla a la parte trasera de su TV. Asimismo, si está utilizando varias antenas, puede que necesite un combinador (no provisto).
2. Conecte el otro extremo del cable al puerto **ANT/CABLE** en el lado del TV.
3. Con su control remoto, pulse el botón **[ENTRADA]** y seleccione **ANT/CABLE** como la fuente de entrada.

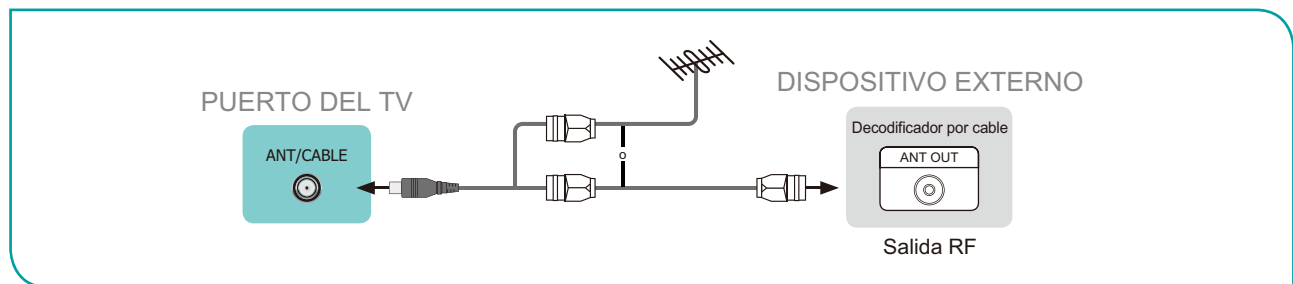

### Conectar un receptor de satélite, reproductor de DVD u otros dispositivos audiovisuales (AV) con un cable de video compuesto (amarillo/rojo/blanco)

Para conectar un dispositivo AV con un cable de video compuesto (no provisto):

1. Utilice los cables de audio y video para conectar los puertos de video/audio compuestos del dispositivo AV externo a los puertos **ENTRADA AV** del TV. (Video = amarillo, Audio Izquierdo = blanco, y Audio Derecho = rojo)
2. Enchufe los dispositivos conectados a los conectores AV en el TV antes de encenderlo.
3. Con su control remoto, pulse el botón **[ENTRADA]** y seleccione **AV** como la fuente de entrada.

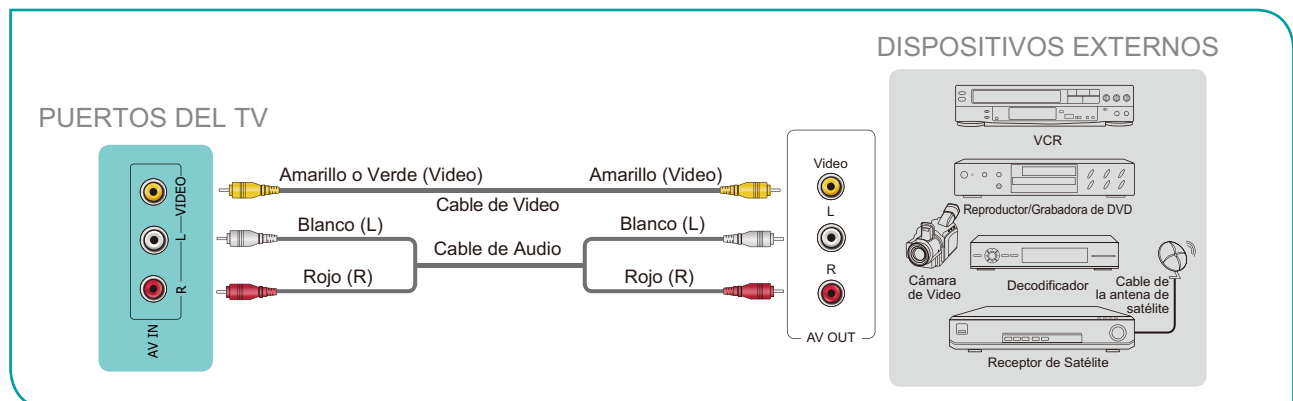

## Conectar un dispositivo AV con un cable HDMI

Este TV 4K tiene tres entradas de alta potencia HDMI de versión 2.0 que le permiten conectar los dispositivos externos 4K Ultra-HD. P. ej., si tiene un reproductor de X-box o Blu-ray que es compatible con el estándar 2.0, se transmitirán más detalles a la pantalla del TV para maximizar su experiencia de entretenimiento.

Por favor consulte el Manual de Usuario que viene con su dispositivo para obtener instrucciones paso a paso.

Para conectar un dispositivo AV con un cable HDMI (no provisto):

1. Utilice un cable HDMI para conectar el puerto de salida HDMI del dispositivo AV al puerto **HDMI** del TV.
2. Enchufe los dispositivos conectados al puerto **HDMI** en el TV antes de encenderlo.
3. Con su control remoto, pulse el botón **[ENTRADA]** y seleccione la entrada **HDMI** correspondiente.

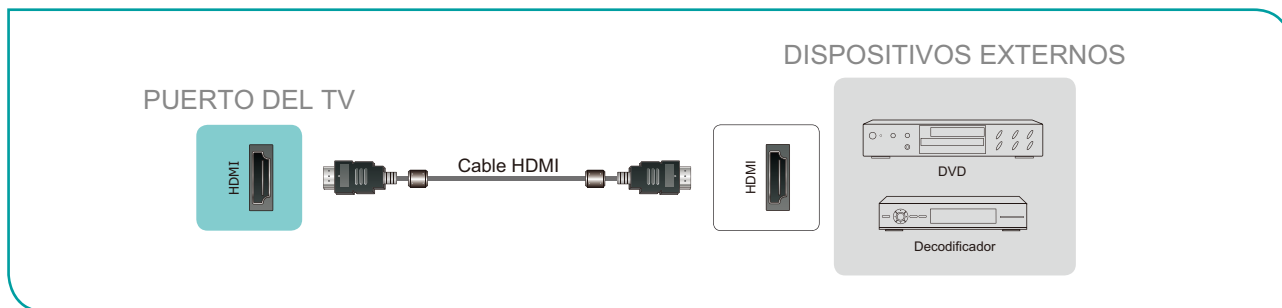

### NOTAS

- Debido a que el conector HDMI proporciona señales de video y audio, no es necesario conectar un cable de audio.
- Recomendamos enérgicamente que utilice el Cable HDMI con 2 núcleos, como se muestra en la figura.

## Conectar un par de auriculares

Puede conectar los auriculares (no provistos) al puerto  en su TV. Mientras que los auriculares están conectados, se desactivará el sonido de los altavoces incorporados.

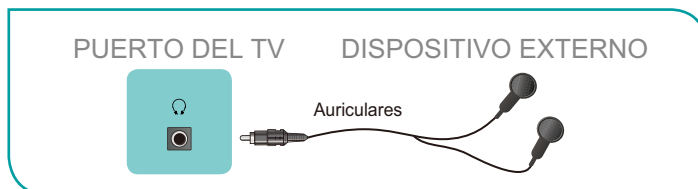

### NOTAS

- Los auriculares con micrófonos no son compatibles.
- Si se selecciona manualmente "Auricular con Altavoces" en el menú de sonido, los auriculares y toda la máquina tendrán sonido al mismo tiempo.

## Conectar los altavoces u otros receptores de audio

Para conectar los altavoces u otros receptores de audio con un cable de audio (no provisto):

1. Utilice un cable de audio para conectar el audio digital en el puerto del dispositivo receptor de audio al puerto **SALIDA DE AUDIO DIGITAL** del TV.
2. Enchufe los dispositivos conectados a la toma de corriente principal antes de encender el TV.

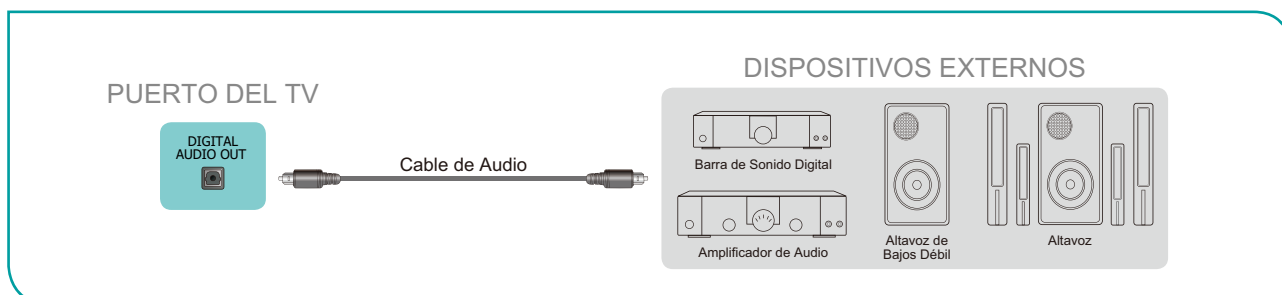

- **CONSEJO:** Si prefiere utilizar Canal de Retorno de Audio, entonces consulte [Conectar una barra de sonido digital para utilizar Canal de Retorno de Audio \(ARC\) en la página 7.](#)

#### NOTAS

- Cuando un sistema de audio digital está conectado al puerto **SALIDA DE AUDIO DIGITAL**, reduzca el volumen del TV y del sistema.
- El audio de 5.1 CH (canal) está disponible cuando el TV está conectado a un dispositivo externo que es compatible con un sonido envolvente de 5.1 CH.
- Puede recibir el audio de 5.1 CH de una de las dos maneras. La primera manera es conectar el puerto **SALIDA DE AUDIO DIGITAL** del dispositivo al Amplificador. La segunda manera es conectar el puerto **SALIDA DE AUDIO DIGITAL** en la parte trasera del TV al puerto Óptico en el Amplificador. Después de haber completado uno de los dos métodos, asegúrese de ir a la Configuración->Sonido->Altavoces->Salida de Audio Digital para seleccionar RAW para recibir el audio de 5.1 CH. También necesitará ir a la configuración de sonido o de audio de su dispositivo para asegurarse de que esté configurado a la salida de 5.1 CH. Puede leer 'Bitstream', 'RAW' o 'Digital'.

## Conectar una barra de sonido digital para utilizar Canal de Retorno de Audio (ARC)

Si desea utilizar la función Canal de Retorno de Audio (ARC) para tener el sonido enviado del TV a una barra de sonido digital a través de un cable HDMI, entonces necesitará conectar el cable al puerto **HDMI / ARC**. Mediante el uso de esta función, también será capaz de controlar la barra de sonido con su control remoto de TV en lugar de utilizar varios controles remotos para cada dispositivo.

Para conectar una barra de sonido digital con un cable HDMI (no provisto):

1. Conecte el cable que está fijado en la barra de sonido al puerto **HDMI / ARC** en el TV.
2. Encienda la barra de sonido pulsando el botón Encendido.
3. Pulse el botón [≡] en su control remoto y pulse el botón [v] de su control remoto para seleccionar **Configuración**, luego pulse [OK] para entrar en el menú de Configuración, y vaya a **Sistema > HDMI-CEC**.
4. Active la configuración de **HDMI-CEC**.

#### NOTAS

- Sólo las barras de sonido digitales que requieren una conexión por cable son compatibles con el TV.
- Si el dispositivo de audio tiene una función Selector de Entrada, asegúrese de cambiarlo a TV.

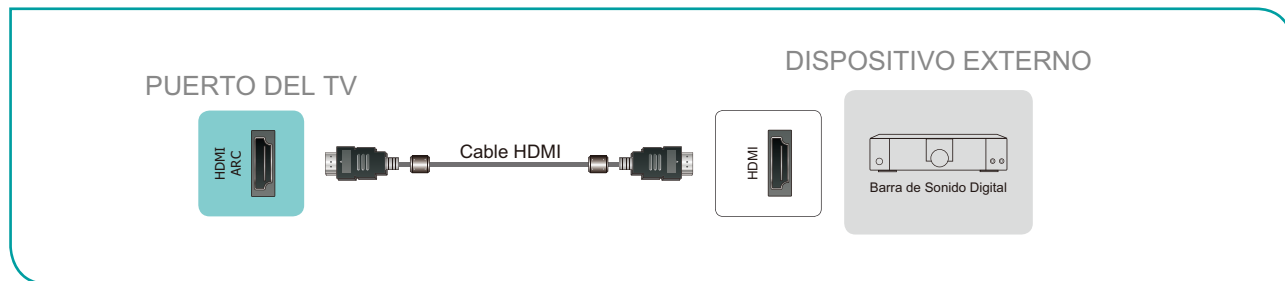

## Conectar un dispositivo USB

Puede conectar los dispositivos USB, como discos duros, memorias USB y cámaras digitales para navegar por fotos, escuchar música y ver películas grabadas.

1. Conecte un dispositivo USB al puerto **USB**.
2. Seleccione el tipo de **Multimedia** en la pantalla Multimedia o la pantalla **Inicio**. Consulte [Multimedia en la página 26](#) para obtener más información.

#### NOTAS

- Cuando conecta un disco duro o un concentrador USB, siempre conecte el adaptador de red del dispositivo conectado a la fuente de alimentación. Exceder un consumo de corriente total puede resultar en daños. El consumo de corriente máximo de los dispositivos USB1.1 y USB2.0 es 500mA.
- Para el disco duro móvil individual de alta capacidad no estándar, si su corriente de impulso es superior a 500mA, puede causar el reinicio del TV o el autobloqueo. Por lo tanto, el TV no es compatible con él.
- El puerto USB es compatible con un voltaje de 5V.

# Conectar su TV a una Red Inalámbrica o por Cable

Tiene la opción de conectar su TV a una red inalámbrica o por cable para acceder al Internet. Consulte [Menú de Red en la página 18](#) para obtener más información sobre la configuración de red del TV.

## Conectar a una red inalámbrica

Nuestro adaptador de LAN inalámbrico incorporado es compatible con los protocolos de comunicación IEEE 802.11 ac/b/g/n y se recomienda utilizar un router IEEE 802.11n o IEEE 802.11ac. Al reproducir un video mediante una conexión IEEE 802.11 b/g, el video puede no reproducirse suavemente.

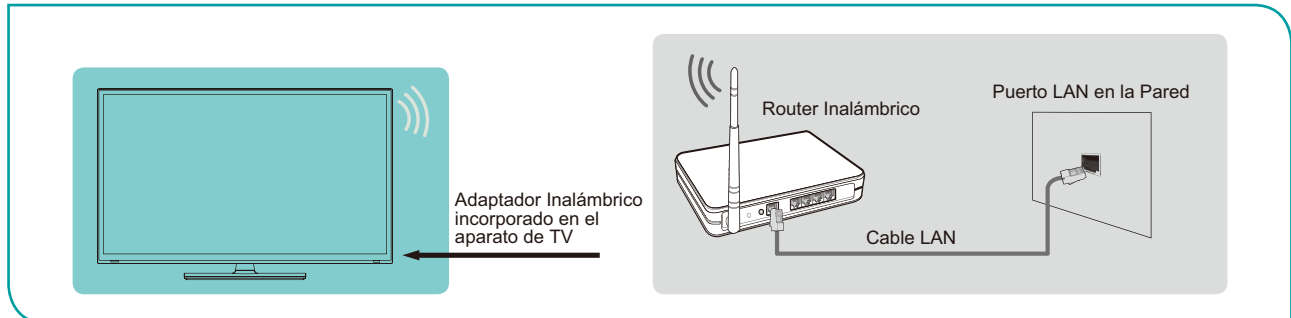

### NOTAS

- Debe utilizar el Adaptador de LAN Inalámbrica incorporado para utilizar una red inalámbrica, ya que el aparato no es compatible con un adaptador de red USB externo.
- Para utilizar una red inalámbrica, su TV debe estar conectado a un compartidor IP inalámbrico. Si el compartidor IP inalámbrico es compatible con el Protocolo de Configuración Dinámica de Host (DHCP), su TV puede utilizar un DHCP o una dirección IP estática para conectar a la red inalámbrica.
- Seleccione un canal para el compartidor IP inalámbrico que no se esté utilizando actualmente. Si el canal configurado para el compartidor IP inalámbrico se está utilizando actualmente por otro dispositivo de cerca, esto resultará en interferencia y falla de comunicación.
- Si aplica un sistema de seguridad distinto de los sistemas enumerados a continuación, no funcionará con el TV.
- Si el modo 802.11N Puro de Alto Rendimiento (Greenfield) es seleccionado y el tipo de Cifrado está configurado a WEP, TKIP o TKIP-AES (WPS2 Mixto) para su Punto de Acceso (AP), entonces el TV no será compatible con una conexión que cumpla con estas especificaciones de certificación Wi-Fi.
- Si su punto de acceso (AP) es compatible con la Configuración Protegida de Wi-Fi (WPS), puede conectar a la red a través de la Configuración de Pulsador (PBC) o PIN (Número de Identificación Personal). WPS configurará automáticamente el SSID y la clave WPA en cualquier modo.

## Conectar a una red por cable (Ethernet)

Puede conectar su TV a su LAN de una de las siguientes tres maneras:

### ● Opción 1

Puede conectar su TV a su LAN mediante la conexión del puerto **LAN** en la parte trasera de su TV a un módem externo a través de un cable LAN Cat 5. Consulte la ilustración a continuación.

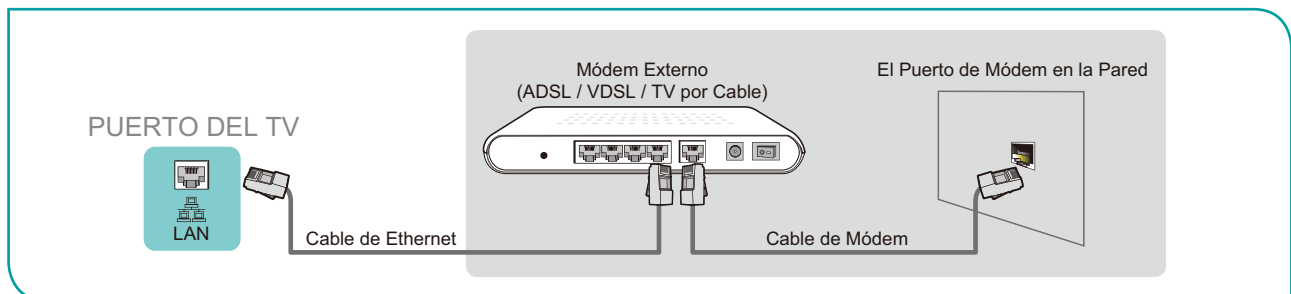

### ● Opción 2

Puede conectar su TV a su LAN mediante la conexión del puerto **LAN** en la parte trasera de su TV a un Compartidor IP que está conectado a un módem externo. Utilice un cable de Ethernet para la conexión. Consulte la ilustración a continuación.

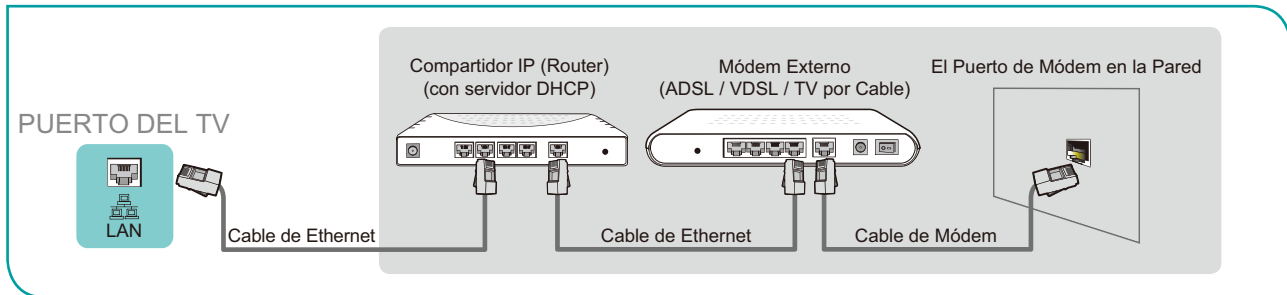

### ● Opción 3

Dependiendo de cómo esté configurada su red, puede conectar su TV a su LAN mediante la conexión del puerto **LAN** en la parte trasera de su TV directamente a una toma de red con un cable de Ethernet. Consulte el diagrama a continuación.

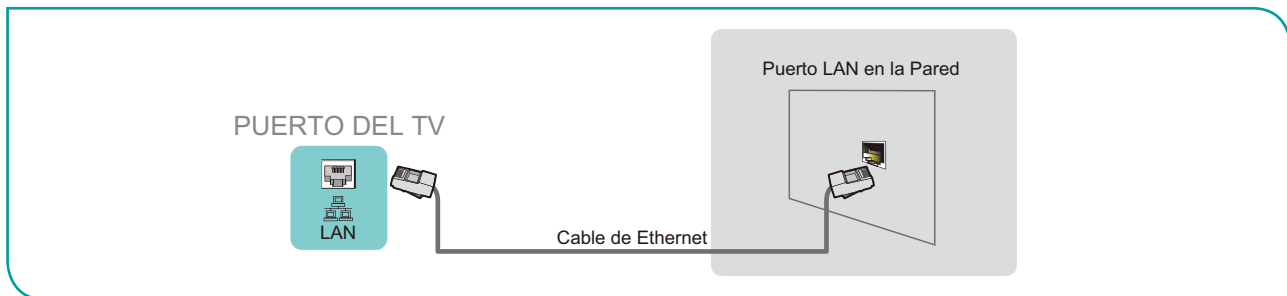

Si tiene una Red Dinámica, debe utilizar un módem o router ADSL que es compatible con el Protocolo de Configuración Dinámica de Host (DHCP). Los módems y routers compatibles con DHCP proporcionan automáticamente la dirección IP, máscara de subred, puerta de acceso y DNS, por lo que no es necesario ingresarlos manualmente. La mayoría de las redes domésticas son Redes Dinámicas.

Algunas redes requieren una dirección IP Estática. Si su red requiere una dirección IP Estática, debe ingresar manualmente la dirección IP, máscara de subred, puerta de acceso y valores DNS en la Pantalla de Configuración de Cable de su TV cuando configure la conexión de red. Para obtener la dirección IP, máscara de subred, puerta de acceso y valores DNS, póngase en contacto con su Proveedor de Servicios de Internet (ISP).

#### ☑ **NOTA**

- Puede utilizar módems ADSL compatibles con DHCP si su red requiere una dirección IP estática. Los módems ADSL compatibles con DHCP también le permiten utilizar las direcciones IP estáticas.

# Utilizar su Control Remoto de TV

## Botones en su control remoto de TV

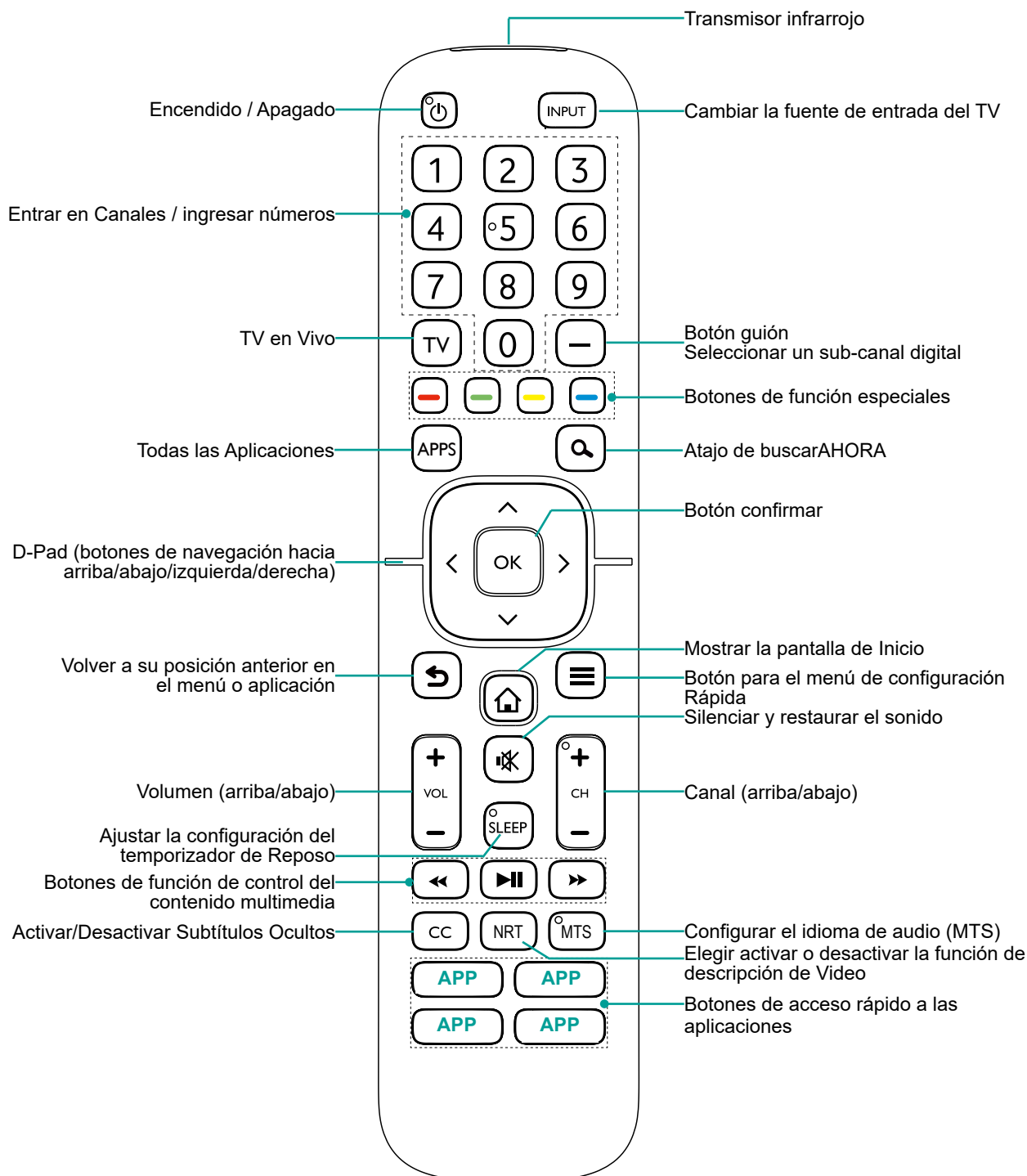

### NOTA

- Compruebe la información según el control remoto actual en la bolsa de accesorios.

## Información del rango del control remoto

- El control remoto puede funcionar a una distancia de hasta 26 pies delante del aparato de TV.
- Puede funcionar en un ángulo horizontal o vertical de 30 grados.

## Comenzar a utilizar su control remoto

1. Deslice la cubierta trasera para abrir el compartimiento de pilas del control remoto.
2. Inserte dos pilas de tamaño AAA. Asegúrese de emparejar los (+) y (-) de las pilas con los (+) y (-) indicados en el compartimiento de pilas.
3. Recoloque la cubierta del compartimiento de pilas.

### NOTAS

- Deseche las pilas en un área de eliminación designada. No las deseche al fuego.
- Retire las pilas usadas de inmediato para evitar que se derramen en el compartimiento de pilas.
- Si no desea utilizar el control remoto durante un largo tiempo, retire las pilas.
- Las sustancias químicas de las pilas pueden causar sarpullido. Si las pilas se derraman, limpie el compartimiento de pilas con un paño. Si los químicos entran en contacto con su piel, entonces lávese de inmediato.
- No mezcle las pilas usadas con las nuevas.
- No mezcle las pilas alcalinas, estándares (carbón-zinc) o recargables (NiCd, NiMH, etc.).
- No siga utilizando el control remoto si se pone tibio o caliente.
- Llame a nuestro Centro de Soporte de inmediato en el sitio web de soporte.

## Programar su control remoto universal por cable o de satélite para operar su nuevo televisor (sólo para EE.UU.)

Si desea programar sus otros controles remotos del hogar para su nuevo televisor, por favor consulte el Manual de Usuario provisto por su proveedor de Cable o Satélite. El Manual de Usuario del proveedor de Cable o Satélite debe incluir las instrucciones sobre cómo programar su control remoto para su televisor.

A continuación se muestra una lista de códigos para los proveedores de Cable y Satélite más comunes. Utilice el código asociado con su proveedor de Cable o Satélite (si es aplicable).

### DIRECTV

0178, 10178, 10019, 10748, 11314, 11660, 11710, 11780, 12049, 10171, 11204, 11326, 11517, 11564, 11641, 11963, 12002, 12183

### Time Warner Cable

386, 0178, 10178, 400, 450, 461, 456, 0748, 1463, 0463, 10463

### Comcast

0178, 10178, 10463, 11463, 10748, 11314, 11660, 10171, 11204, 11326, 11517, 11641, 11780, 11785, 11892, 11963, 12002

### Cox Communications

0178, 10178, 1326, 1463

### Dish Network

505, 627, 538, 720, 659

Si no se enumera el código asociado con su proveedor de Cable o Satélite, no funciona o no puede localizar las instrucciones para programar su control remoto, llame al centro de servicio al cliente de su proveedor de Cable o Satélite local.

Si su proveedor de Cable o Satélite no tiene un código disponible, por favor póngase en contacto con nosotros.

## Utilizar su control remoto de decodificador por cable o receptor de satélite como un control remoto 'universal'

Si prefiere utilizar su Control Remoto de Decodificador por Cable o Receptor de Satélite como un Control Remoto "Universal", entonces visite la página de Soporte para ver una lista de códigos.

## Completar el Menú de Configuración Inicial

Pulse el botón **[⏻]** en el control remoto para encender el TV.

Después de que aparezca la pantalla de bienvenida que muestra el logotipo, comienza el menú de configuración inicial.

Pantalla	Tarea
<b>Idioma y Ubicación</b>	Con las flechas en el D-pad de su control remoto, elija su <b>Idioma</b> , <b>Región</b> y <b>Zona Horaria</b> .
<b>Contrato de Licencia de Usuario Final</b>	Elija <b>Declinar</b> o <b>Aceptar</b> . Cuando elige <b>Aceptar</b> , seleccione el icono <b>Continuar</b> y pulse <b>[OK]</b> .
<b>Modo de Uso</b>	<ul style="list-style-type: none"> <li>• Seleccione el <b>Modo Doméstico</b> (que aparece por defecto).</li> </ul> <div style="background-color: #00a09a; color: white; padding: 2px; display: inline-block;"><input checked="" type="checkbox"/> <b>NOTA</b></div> <ul style="list-style-type: none"> <li>• El <b>Modo Tienda</b> y <b>Modo Tienda (Sólo para la Demostración de Video)</b> sólo deben seleccionarse por los Minoristas que planean demostrar el TV.</li> </ul>
<b>Conexión de Red</b>	Si su TV no detecta automáticamente una conexión Ethernet, utilice una red inalámbrica. Seleccione su red desde la lista que aparece, e ingrese la contraseña. También puede agregar una red oculta.
<b>Registro del Producto</b>	Regístrese para mantenerse al día con las noticias y actualizaciones sobre su TV.
<b>Último paso de la configuración de TV</b>	Está en el último paso de la configuración de TV. Si no ha conectado la red, puede seleccionar 'Configurar red' o 'Utilizar sin red'. Si ha conectado la red, ¡Felicidades! Ha completado la configuración de TV. Comience a utilizarlo.



## Instrucciones de Atajos

Puede utilizar atajos en el control remoto para una operación rápida.

### Encender o apagar su TV

● Para encender su TV:

1. Conecte el cable de alimentación a la parte trasera del TV, luego enchufe el cable de alimentación a una toma de corriente CA.
2. Cuando el TV está energizado, pulse el botón **[⏻]** en el control remoto para encender el TV.

● Para apagar su TV, pulse el botón **[⏻]** en el control remoto.

#### ☑ NOTAS

- Cuando su TV está en el modo de espera, sigue consumiendo energía. Para desconectar la alimentación por completo, por favor retire el enchufe de la toma CA.
- Si su TV no recibe una señal de entrada durante varios minutos, entra automáticamente en el modo de espera.

### Seleccionar la fuente de entrada

Seleccione la Fuente de Entrada dependiendo del dispositivo de video que ha conectado a su TV.

Para seleccionar la fuente de entrada:

1. Encienda su TV, luego pulse el botón **[ENTRADA]** en el control remoto, aparece la lista de Fuentes.
2. Pulse las flechas en el D-pad de su control remoto para seleccionar la fuente de entrada.
3. Pulse el botón **[OK]** para confirmar su selección.

### Utilizar el TV en Vivo

Para ver programas de transmisión, pulse el botón **[TV]** en su control remoto.

#### Guía de búsqueda de canales

Cuando selecciona ANT/CABLE como entrada, se le pedirá realizar una búsqueda de canales si no hay canales de TV guardados antes. También puede ir al menú de **Configuración > Canal** para cambiar la configuración de canales.

#### Lanzar el TV en Vivo

Después de realizar la sintonización de canales por primera vez, la pantalla mostrará consejos de operación del TV en Vivo, incluyendo: cómo cargar la lista de canales, cómo Cargar la Barra de información y así sucesivamente.

**[☰]** Cargar más funciones

**[OK]** Cargar la lista de canales

**[^]** Cargar la Barra de Información

**[↶]** Cargar el canal anterior

#### Ver la información del canal

Mientras que utiliza los botones **[+ CH -]** en su control remoto para desplazarse por los canales, una barra de información aparece en la parte superior de la pantalla.

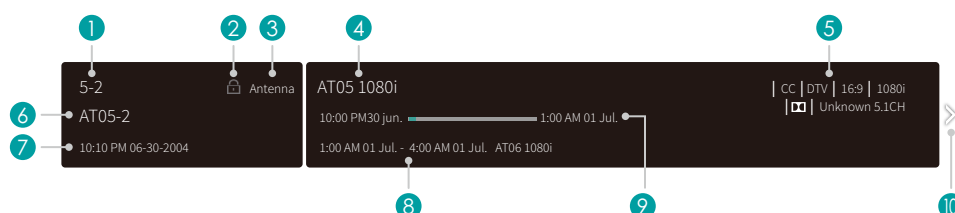

La barra de información muestra la siguiente información:

1. Número de canal
2. Estado de bloqueo
3. Entrada
4. Nombre del programa
5. Identificación del programa
6. Nombre del canal
7. Fecha y hora actuales
8. Tiempo inicial y final del siguiente programa
9. Barra de progreso del tiempo Inicial/Final del programa actual
10. Aviso

Si está viendo un canal particular, también puede pulsar el botón de flecha arriba en su control remoto para ver la información del canal.

### Ver una lista de canales

Después de haber realizado una búsqueda automática de canales (si está utilizando una antena) o está recibiendo sus canales a través de un proveedor de cable, puede ver su lista de canales pulsando **[OK]** en su control remoto.

Verá la lista de canales en el lado derecho de la pantalla.

### Crear una Lista de Favoritos

Para acceder rápidamente a sus canales más vistos, puede crear una Lista de Favoritos.

Para crear su Lista de Favoritos:

1. Pulse el botón **[≡]** en su control remoto.
2. Pulse el botón **[v]** para seleccionar **Configuración**, y luego pulse el botón **[OK]** para entrar en el menú de Configuración.
3. Seleccione **Canal > Lista de Favoritos**.
4. Con los botones **[▲ / ▼]** en su control remoto, seleccione un canal y pulse el botón **[OK]**.

Un indicador en forma de corazón aparecerá al lado del canal como una confirmación de que se ha agregado con éxito.

### Ver su Lista de Favoritos

Para ver los canales que ha agregado a su Lista de Favoritos, simplemente pulse **[OK]** en su control remoto para llamar la lista de canales.

La lista de canales aparece en el lado derecho de la pantalla y los iconos en forma de corazón se muestran junto a los canales que conforman su Lista de Favoritos. Puede pulsar los botones **[< / >]** para cambiar la lista de canales (**Antena** o **Cable**), lista de **Favoritos** e **Historial**.

## Utilizar la Función de Menú

Para acceder rápidamente a la función de menú, pulse el botón [≡] en su control remoto.

### Accesibilidad

Puede configurar **Audio de Menú**, **Descripción de Video** y **Menú de Alto Contraste** a activado o desactivado. La función puede utilizarse para satisfacer las necesidades de las personas con discapacidad visual.

Cuando el **Audio de Menú** está activado, se puede escuchar el contenido de cada pantalla de menú.

Cuando la **Descripción de Video** está activada, puede escuchar la introducción de los programas relevantes.

Cuando el **Menú de Alto Contraste** está activado, la comparación de los elementos del menú es más vívida.

### Modo de imagen

Si desea ajustar la configuración para su imagen, entonces hay siete tipos de modos de imagen disponibles: **Vívido**, **Estándar**, **Ahorro de Energía**, **Teatro**, **Juego**, **Deportes** y **Calibrado**.

### Modo de Sonido

Seleccione un modo de sonido preconfigurado que se adapte al tipo de contenido que está escuchando: **Estándar**, **Nocturno**, **Música**, **Teatro** y **Deportes**.

### Tamaño de la Imagen

Ajuste la Relación de Aspecto para estirar o acercar su imagen. Puede elegir entre la siguiente configuración: **Automático**, **Normal**, **Zoom**, **Ancho**, **Directo**, **Punto por Punto**, **Panorámico** y **Cine**.

### Subtítulos (CC)

Puede cambiar entre **CC Desactivado**, **CC Activado** y **CC Activado Cuando en Silencio** en el modo ANT/CABLE.

### Idioma de Audio (MTS)/SAP

Puede elegir el idioma de audio en el modo DTV y configurar SAP para **Mono**, **Estéreo** o **SAP** en el modo ATV.

### Sólo Audio

Cuando selecciona esta opción, la pantalla no mostrará la imagen. Sólo puede escuchar el audio. Pulse cualquier botón excepto el botón [⏻], los botones [**+ VOL -**] y el botón [⏏] para restaurar la operación.

### Formato de HDMI 2.0

Empareje el formato de salida de los dispositivos conectados. Puede seleccionar el **formato Estándar** y **formato Mejorado** en el modo HDMI.

### Configuración

El Menú de Configuración consiste en la siguiente configuración: **Imagen**, **Sonido**, **Red**, **Canal**, **Accesibilidad**, **Sistema** y **Soporte**.

# Configuración Básica

---

Su TV viene con muchas funciones de configuración de TV para permitirle personalizar la imagen basada en su preferencia y entorno de visualización. Mientras que navega a través de diferentes pantallas para acceder a la configuración, algunos de los indicadores aparecen como palabras de Activado y Desactivado.

## Utilizar el Menú de Configuración

Puede pulsar el botón [≡] para acceder al **Menú**, pulsar el botón [v] en el D-pad para seleccionar **Configuración**, y luego pulsar el botón [OK] para entrar en el **Menú de Configuración**.

El **Menú de Configuración** consiste en la siguiente configuración:

- **Imagen**
- **Sonido**
- **Red**
- **Canal**
- **Accesibilidad**
- **Sistema**
- **Soporte**

En cada menú, puede:

- Pulsar los botones [▲/▼] para seleccionar un elemento.
- Pulsar el botón [OK] para entrar en el submenú o para activarlo o desactivarlo.
- Pulsar los botones [◀/▶] para ajustar el valor.
- Pulsar el botón [↶] para volver al menú anterior.

## Menú de Imagen

- **Modo de Imagen:** Seleccione un modo preconfigurado que mejor se adapte a su preferencia y entorno de visualización, hay algunos tipos de modos de imagen disponibles: **Vívido, Estándar, Ahorro de Energía, Teatro, Juego, Deportes y Calibrado.**
- **Relación de aspecto:** Ajuste la relación de aspecto de la imagen basada en el contenido que está viendo. Puede elegir entre la siguiente configuración: **Automático, Normal, Zoom, Ancho, Directo, Punto por Punto, Panorámico o Cine.**
- **Configuración del Modo de Imagen:** Personalice el Modo de Imagen seleccionado.
  - **Aplicar Configuración de Imagen:** Recuerde la configuración personalizada cuando utilice el Modo de Imagen en la fuente actual o todas las fuentes.
  - **Retroiluminación:** Ajuste la Atenuación Local, el Nivel de Retroiluminación y la Retroiluminación Mínima para cambiar el brillo total de la pantalla.

### NOTA

Algunos modelos no son compatibles con la función de Atenuación Local.

- **Contraste:** Incremente o reduzca el contraste entre los colores claros y oscuros.
- **Brillo:** Ajuste el nivel de Brillo para generar imágenes más claras u oscuras.
- **Color:** Ajuste el nivel de intensidad de color.
- **Tono:** Ajuste los colores de un tono verde a magenta para ver los tonos naturales de la piel de las personas en la pantalla.
- **Nitidez:** Mejore la nitidez de los bordes de la imagen.
- **Sobreescapeo:** Active si está recibiendo una entrada analógica de la antena o del cable.
- **Temperatura del Color:** Ajuste la tonalidad de color blanco.
- **Mejora de Movimientos:** Esta configuración minimiza las imágenes residuales que quedan en la pantalla durante la visualización de objetos en movimiento rápido. Puede ajustarla de Suave, Estándar, Claro, Película, Personalizado o Apagado. Un ajuste Suave producirá una imagen más suave mientras que un ajuste Claro dará como resultado una imagen que tiene menos vibración (temblor).

### NOTA

- Algunos modelos no soportan la función de Mejora de Movimiento.
- **Reducción de Ruido Digital:** Mejore la claridad de la imagen reduciendo el ruido del video.
- **Rango Dinámico de HDMI:** Seleccione Límite para reproductores de DVD 480p y seleccione Completo para Blu-ray. (Sólo para el Modo HDMI)
- **Contraste Activo:** Ajuste automáticamente el contraste según el contenido del video para mejorar los detalles.
- **Configuración Avanzada:** Ajuste el espacio de color y la Gamma para que mejor se adapten al contenido que está viendo.
- **Reajustar Configuración de Imagen:** Reajuste toda la configuración de imagen a los valores de fábrica por defecto.



## Menú de Sonido

- **Modo de Sonido:** Seleccione un modo preconfigurado que mejor se adapte a su entorno de audio: **Estándar, Nocturno, Música, Teatro y Deportes.**

Ajuste los efectos de sonido para que se adapten a su preferencia.

Ajuste su configuración de audio para sus preferencias de sonido. Una vez que elija el modo, puede ajustar el audio basado en la siguiente configuración:

- **Altavoces:** Cambia el sonido de los altavoces del TV a los conectores de salida Óptica o HDMI ARC.
  - **Altavoces:** Cambia el sonido de los altavoces del TV a los conectores de salida Óptica o HDMI ARC.
  - **Salida de Audio Digital:** Seleccione el formato de salida de audio digital para su dispositivo de audio externo. P. ej., elija **RAW** (que es audio sin comprimir en forma de RAW) si ha establecido el Altavoz de Sonido Envoltente de 5.1 CH. Elija **PCM** si tiene un amplificador que no es compatible con la tecnología Dolby Digital.

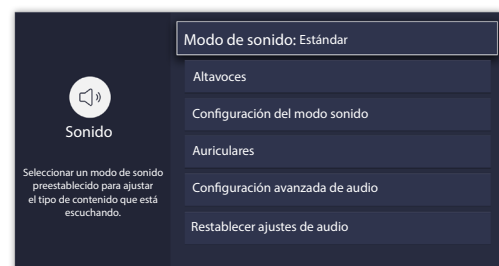

- **Retardo de Audio Digital:** Ajuste el tiempo de retardo de salida de audio digital para sincronizar el sonido de un altavoz externo con las imágenes en el TV.
- **Sincr. Labial:** Sincronice la imagen mostrada con la salida de audio.
- **Balance:** Enfatiza el sonido del altavoz izquierdo o derecho.
- **Configuración del Modo Sonido:** Personalice el Modo de Sonido seleccionado.
  - **Bass Boost:** Bass Boost utiliza DTS TruBass™ para mejorar la percepción de las frecuencias de bajos para proporcionar una respuesta de bajos profunda y rica desde los altavoces internos del TV.
  - **Sonido Envolvente:** Surround sound utiliza DTS TruSurround™ para ofrecer una experiencia inmersiva de sonido envolvente desde los altavoces internos del TV.
  - **Claridad del Diálogo:** La Claridad del Diálogo utiliza DTS Dialog Clarity™ para aumentar el rango de frecuencias de la voz humana para que el diálogo se entienda claramente y se escuche por encima de los efectos de sonido o sonido envolvente.
  - **Ecuilizador:** Ajuste los sonidos de tono bajo a alto.
  - **Configuración de Montaje en Pared:** Mejora el sonido para la posición de montaje en pared.
- **Auriculares:** Personalice el audio para auriculares.
  - **Modo de Auriculares:** Desactive el altavoz del TV cuando está utilizando una barra de sonido, ARC o cualquier otro amplificador de audio externo.
  - **Volumen de Auricular:** Cambie la manera en que se envía el audio a través del tipo de dispositivo que está conectado a su Puerto de Salida de Audio del TV.
- **Configuración Avanzada de Audio:** Ajuste la configuración de audio y la calidad del TV.
  - **Control Automático de Volumen:** Active para evitar que el volumen cambie cuando cambia los canales de TV.
  - **Idioma de Audio Preferido:** Configure el idioma de audio basado en su preferencia. (El idioma preferido debe ser compatible por el radiodifusor.)
- **Restablecer Ajustes de Audio:** Reajuste toda la configuración de Audio en el modo de audio actual a los valores de fábrica por defecto.

## Menú de Red

- **Configuración de la Red:** Configure la red para conectarse a una red disponible.  
 Cuando el Tipo de Conexión es **LAN por Cable**, esto significa que elige una conexión de red por cable para acceder al Internet.
  - **Configuración de IP:** La mayoría de los dispositivos obtienen una dirección IP automáticamente. Configure una dirección IP manualmente si no tiene un router, o si su router no le asigna direcciones IP.

Cuando el Tipo de Conexión es **Inalámbrica**, esto significa que elige una conexión de red inalámbrica para acceder al Internet.

- **Actualizar:** Actualice la red inalámbrica.
- **Agregar:** Puede agregar una red inalámbrica.
- **Configuración Avanzada:** Ajuste la configuración avanzada de red inalámbrica para el TV.
- **Prueba de Conexión:** Prueba el estado de su conexión de red.
- **Información de la red:** Vea la información sobre su conexión de red.
- **Bluetooth:** Se conecta a los dispositivos externos a través de Bluetooth.

### NOTA

- La función de Bluetooth varía por modelo.

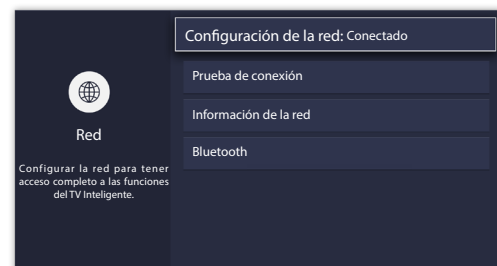

## Menú de Canales

- **Modo Sintonizador:** Seleccione si recibe canales de TV mediante señal aérea (con antena) o mediante un decodificador por cable.
- **Detección Automática de Canales:** Busque automáticamente canales.
- **Añadir un Canal:** Escriba un canal para agregarlo manualmente a su TV.
- **Omitir Canales:** Omita los canales seleccionados de su Lista de Canales.
- **Lista de Favoritos:** Agregue los Canales a su Lista de Favoritos.

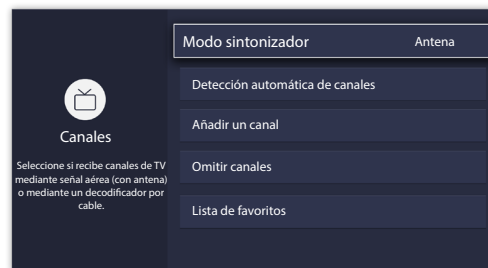

## Accesibilidad

- **Subtítulos Ocultos:** Muestra los subtítulos ocultos.
- **Descripción de Video:** Permite el audio descriptivo transmitido para las personas con discapacidad visual.
- **Audio de Menú:** Lee los elementos del menú para las personas con discapacidad visual.
- **Menú de Alto Contraste:** Mejora el contraste para las personas con discapacidad visual.
- **Configuración de subtítulos (CC):** Permite la personalización de la visualización de texto de subtítulos ocultos.
  - **Subtítulos Analógicos:** Seleccione un ajuste de Subtítulos Analógicos entre **Desactivado, CC1-CC4, Text1-Text4**.
    - **CC1-CC4:** Los subtítulos ocultos aparecen en una pequeña barra en la parte inferior de la pantalla. CC1 es generalmente la versión "impresa" del audio. El contenido de visualización de CC2-CC4 es provisto por el transmisor.
    - **Text1-Text4:** Los subtítulos ocultos cubren la mitad o toda la pantalla. El contenido de visualización de Text1-Text4 es provisto por el transmisor.
    - **Desactivado:** Para desactivar los Subtítulos Analógicos.
  - **Subtítulos Digitales:** Seleccione un ajuste de Subtítulos Digitales: **Desactivado, CS1-CS6**.
  - **Configuración de CC Digitales:** Hay dos estilos de subtítulos. Uno es la función **Automática** que configura como el transmisor, mientras el otro es el estilo **Personalizado** donde puede ajustar el **Tamaño, Tipo de Letra, Color de Texto, Opacidad del Texto, Color de Fondo**, etc.
- **Configuración de Audio del Menú:** Permite la personalización del idioma hablado del menú.
  - **Volumen:** Configura el nivel de volumen del idioma hablado del menú.
  - **Idioma:** Selecciona el idioma hablado del menú.
  - **Velocidad:** Cambia la velocidad del habla.
  - **Tono:** Cambia el tono del menú de audio.
  - **Audio de Menú de Enfoque:** Baja el volumen de fondo cuando se habla el audio de menú.



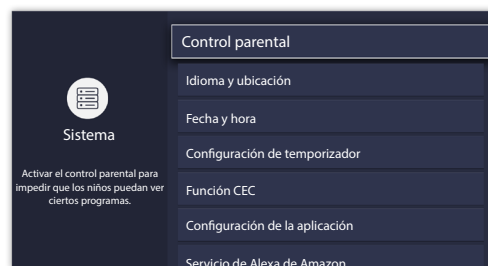

## Menú del Sistema

- **Control Parental:** Active el Control Parental para impedir que los niños puedan ver ciertos programas. Se requiere configurar la contraseña cuando utiliza esta función por primera vez. Consulte [Control Parental en la página 22](#) para obtener más información sobre el Control Parental.
- **Idioma e Ubicación:** Seleccione el idioma utilizado para este TV y su ubicación.
  - **Idioma:** Seleccione el idioma utilizado para este TV.
  - **Disposición del Teclado:** Seleccione un idioma para emparejar con su teclado externo.
  - **Ubicación:** Seleccione su ubicación.
- **Fecha y hora:** Configure la hora y la fecha.



- **Zona Horaria:** Seleccione su Zona Horaria.
- **Formato de Hora:** Muestre la hora en un formato de 12 o 24 horas.
- **Horario de Verano:** Active para aplicar el Horario de Verano.
- **Fecha y Hora:** Seleccione su método preferido para configurar el tiempo.
- **Configuración de temporizador:** Configura el Temporizador de Reposo, Temporizador de Encendido, Temporizador de Apagado y Tiempo de Espera del Menú.
  - **Temporizador de Reposo:** Configure el temporizador de reposo para Apagar automáticamente el TV dentro de un tiempo especificado: Apagado, 10 Minutos, 20 Minutos, 30 Minutos, 40 Minutos, 50 Minutos, 60 Minutos, 90 Minutos y 120 Minutos.
  - **Temporizador de Encendido:** Enciende el TV automáticamente en un tiempo configurado.
  - **Temporizador de Apagado:** Apaga el TV automáticamente en un tiempo configurado.
  - **Tiempo de Espera del Menú:** Desactiva el menú después de la cantidad de tiempo elegida: 10s, 20s, 30s, 60s o Desactivado.
- **Función CEC:** Controle su TV y dispositivos compatibles con CEC con un control remoto.
  - **Función CEC:** Encienda para controlar su TV y dispositivos compatibles con CEC con un control remoto.
  - **Apagado Automático de Dispositivos:** Apaga los dispositivos compatibles con CEC con el control remoto de TV.
  - **Encendido Automático de Dispositivos:** El dispositivo con función CEC que está conectado a la entrada de corriente se encenderá cuando el TV esté encendido.
  - **Encendido Automático del TV:** Enciende el TV con el control remoto de un dispositivo compatible con CEC que está conectado a su TV.
  - **Dispositivos Disponibles:** Permite que los dispositivos conectados a los puertos HDMI se comuniquen de un lado a otro con el TV.

## NOTAS

- Los cables HDMI deben utilizarse para conectar los dispositivos compatibles con HDMI-CEC a su TV.
- La función HDMI-CEC del dispositivo conectado debe estar activada.
- Si conecta un dispositivo HDMI que no es compatible con HDMI CEC, todas las funciones de HDMI-CEC no funcionan.
- Dependiendo del dispositivo HDMI conectado, la función de HDMI-CEC puede no funcionar.
- **Configuración de la aplicación:** Reproduzca el contenido de otro dispositivo y elimine este TV de sus cuentas de aplicaciones.
  - **Anyview Stream:** Permite ver videos, imágenes y música compartidos de otro dispositivo en su red.
  - **Activar LAN por Cable:** Una aplicación en su segunda pantalla con Activar LAN por Cable encenderá su TV cuando utilice la función.
  - **Activar Red Inalámbrica:** Una aplicación en su segunda pantalla con Activar Inalámbrica encenderá su TV cuando utilice la función.
  - **Netflix:** Elimine este TV de su cuenta de Netflix. Por favor, póngase en contacto con Netflix si desea dejar de ser facturado por su servicio.
  - **ESN:** Muestra el Número de Serie Electrónico de Netflix.
  - **VUDU:** Cierre sesión y elimine este TV de su lista de dispositivos de Vudu autorizados. (Sólo para algunos países)
- **Servicio de Alexa de Amazon:** Utilice su voz para controlar el TV, otros dispositivos domésticos inteligentes y más.
  - **Servicio de Alexa de Amazon:** Active y desactive el servicio de Alexa.
  - **Configuración del Servicio de Alexa de Amazon:** Configure cuentas para utilizar el servicio de Alexa.
  - **Lista de Verificación de la Configuración:** Compruebe la configuración actual de Alexa y guíele para configurar.
  - **Cosas para probar:** Muestra las funciones principales con que Alexa es compatible actualmente.
- **Configuración Avanzada:** Acceda al menú de Configuración Avanzada.
  - **Nombre del TV:** Elija un nombre para su TV. Esto es el nombre que aparece en otro dispositivo en su red.
  - **LED de Encendido:** Configure la luz indicadora de encendido a Encendido o Apagado durante el modo de espera.
  - **Sólo Audio:** Apague la pantalla cuando se reproduce el audio. Pulse cualquier botón excepto el botón [  ], los botones [ + VOL - ] y el botón [  ] para volver a activar la pantalla.
  - **Nombres de Entrada:** Personalice el nombre de sus entradas.
  - **Entrada de TV en Vivo:** Cambie la Entrada de TV en Vivo. Cambie el canal de respuesta del botón de TV en el control remoto.
  - **Protector de Pantalla:** Activa el Protector de Pantalla cuando el TV está inactivo.
  - **Ventanas Emergentes de Notificaciones:** Active para recibir notificaciones importantes del sistema y recomendaciones del contenido más reciente. Vea todas las notificaciones en Inicio > Notificaciones (sólo para algunos países).



- **Reconocimiento Automático de Contenido:** Proporciona la información útil basada en el contenido que aparece en su TV, es decir, programas de TV populares. (Sólo para algunos países)
- **Enviar Diagnósticos y Uso:** Envíe los datos de diagnóstico y uso para ayudar a mejorar la calidad del producto y del servicio. (No se recopila ninguna información personal).
- **Modo de Uso:** El Modo Doméstico está optimizado para el uso en casa. El Modo Tienda está optimizado para su visualización en entornos minoristas. El Modo Tienda afecta E-Streamer y otras funciones de demostración.
- **Asistente de Configuración:** Inicie el Asistente de Configuración si desea volver a configurar su TV.

## Menú de Soporte

- **Información del Sistema:** Vea la información del sistema.
  - **Información de Señal:** Muestra la información de señal de la entrada de corriente.
  - **Conexión de Red:** Vea la información de conexión de red de su TV.
  - **Conexiones de Entrada:** Vea la información de conexión de Entrada de su TV.
  - **Acerca de:** Vea la versión del software y el código de hardware de su TV.
- **Auto Diagnóstico:** Realice el autodiagnóstico para probar el sonido, imagen y conexiones.
  - **Prueba de Imagen:** Realice esta prueba para probar la imagen de su TV.
  - **Prueba de Sonido:** Realice esta prueba para probar el sonido de su TV.
  - **Prueba de Red:** Realice esta prueba para probar la conexión de red.
  - **Prueba de Conexión de Entrada:** Muestra toda la información relacionada con conexiones externas.
- **Términos y Condiciones, Política de Privacidad:** Haga clic para leer nuestros términos y política.
- **Comprobar Actualización de Software:** Compruebe si su TV necesita una actualización de software.
- **Licencia de Código Abierto:** Haga clic para leer los detalles de la Licencia de Código Abierto.
- **Actualización de Firmware de USB:** Actualice el software de TV a través de una unidad flash conectada a USB.
- **Restablecer la ID de Publicidad:** Reconfigure su ID de publicidad. Aún puede recibir la misma cantidad de publicidades, pueden no ser relevantes para sus intereses. (Sólo para algunos países)
- **Reconfiguración de Fábrica:** Reajuste su TV a la configuración de fábrica por defecto.

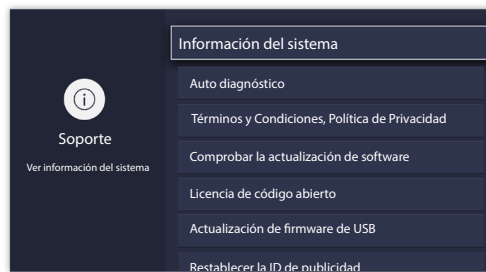

## Control Parental

La configuración de Control Parental le permite bloquear el contenido que no es apropiado para los niños. Puede hacer esto creando una contraseña de 4 dígitos.

### Activar el Control Parental

1. Pulse el botón [≡] en su control remoto.
2. Pulse el botón [v] en el D-pad para seleccionar **Configuración**, pulse el botón [OK] para entrar en el menú de Configuración.
3. Seleccione **Sistema > Control Parental**.
4. Pulse el botón [OK] en su control remoto, se muestra una ventana de Crear PIN. Cree la contraseña con el teclado numérico en la ventana.
5. Pulse el botón [OK] para Activar el Control Parental.

Verá que los otros ajustes de Control Parental cambian de un estado gris y aparecen resaltados. Cuando ocurre esto, comience a agregar otros ajustes a las funciones de **Bloqueo Programado**, **Bloqueo de Canales**, **Bloqueo de Programas**, **Bloqueo de Entradas**, **Bloqueo de Aplicaciones**, **Cambiar PIN** o **Reconfigurar Control Parental por Defecto**.

- **Bloqueo Programado:** Bloquea todos los canales y programas durante los períodos de tiempo seleccionados.
- **Bloqueo de Canales:** Bloquea los canales seleccionados.
- **Bloqueo de Programas:** Bloquea los programas por clasificaciones.
- **Bloqueo de Entradas:** Bloquea las entradas seleccionadas.
- **Bloqueo de Aplicaciones:** Si aquí no aparece una aplicación que desea restringir, compruebe la configuración de Control Parental en la aplicación.
- **Cambiar PIN:** Cambia el PIN que utiliza para acceder al Control Parental. Si desea cambiar su contraseña de control parental, primero ingrese la nueva contraseña y luego vuelva a ingresar la misma contraseña.

#### **NOTA**

- Si olvida su contraseña, llame al **Centro de Atención a Productos Electrónicos**.
- **Reconfigurar Control Parental por Defecto:** Reajuste el Control Parental a la configuración de fábrica por defecto.

### Descripción de Clasificaciones de TV Estadounidense

Contenido	Definido como
<b>A</b>	Todos
<b>D</b>	Diálogos sugerentes
<b>L</b>	Lenguaje grosero o crudo
<b>S</b>	Situaciones sexuales
<b>V</b>	Violencia
<b>FV</b>	Violencia de Fantasía

### Descripción de Clasificaciones por Edades

Edad	Definido como
<b>TV-Y</b>	Todos los niños
<b>TV-Y7</b>	Dirigido a niños mayores
<b>TV-G</b>	Audiencia general
<b>TV-PG</b>	Control Parental Recomendado
<b>TV-14</b>	Fuerte advertencia para los padres
<b>TV-MA</b>	Sólo para Adultos

## Clasificaciones de Películas Estadounidenses

Clasificación	Definido como
<b>G</b>	Audiencia general
<b>PG</b>	Control Parental recomendado
<b>PG-13</b>	Fuerte advertencia para los padres
<b>R</b>	Restringido
<b>NC-17</b>	No apto para menores de 17 años
<b>X</b>	Una clasificación que ahora se ha visto sustituida por NC-17

## Clasificaciones Canadienses en Inglés

Clasificación	Definido como
<b>C</b>	Niños
<b>C8+</b>	Niños mayores de 8 años
<b>G</b>	La programación general que es adecuada para todos los públicos
<b>PG</b>	Orientación Parental
<b>14+</b>	Espectadores mayores de 14 años
<b>18+</b>	Programación para Adultos

## Clasificaciones Canadienses en Francés

Clasificación	Definido como
<b>G</b>	General (apropiado para todas las edades y debe contener poca o ninguna violencia o contenido sexual)
<b>8 años+</b>	General pero no aconsejable para niños pequeños (podría contener escenas que molestan a los niños menores de 8 años). Recomendado para ver con los padres.
<b>13 años+</b>	Apropiado para niños mayores de 13 años y puede contener violencia, lenguaje grosero y algunas situaciones sexuales.
<b>16 años+</b>	Recomendado para niños mayores de 16 años y puede contener fuerte violencia, lenguaje y contenido sexual.
<b>18 años+</b>	Destinado para espectadores mayores de 18 años y puede contener violencia extrema y contenido sexual gráfico/pornografía.

### **NOTA**

- Todas las clasificaciones que son más altas que las que selecciona también están bloqueadas. P. ej., si elige bloquear la clasificación PG-13, entonces las calificaciones más altas (R y NC-17) están bloqueadas automáticamente también.

## Abrir Chip-V

Active esto para bloquear automáticamente los programas basados en la clasificación estadounidense.

## Bloquear sin Clasificación

Bloquee o desbloquee las películas no clasificadas.

# Configuración Avanzada de TV

---

## Familiarizarse con la pantalla de Inicio

El diseño simple del menú de pantalla de **Inicio** hace que sea fácil de navegar. Además, es la ubicación central para acceder a **Notificaciones**, **Aplicaciones**, **TV en Vivo**, **Entradas**, **Multimedia** y **Ajustar**.

Para acceder a la pantalla de Inicio, pulse el botón [  ] en su control remoto y utilice las flechas en el D-pad para hacer su selección.

## Indicadores e Iconos en la parte superior de la pantalla de Inicio

Siempre puede ver la hora actual en la esquina superior izquierda de la pantalla de Inicio.

Si su TV está conectado a Internet a través de una conexión inalámbrica, entonces se mostrará un icono  en la esquina superior derecha de la pantalla. Esta ubicación le hace muy fácil determinar si todavía tiene conectividad a Internet mientras que utiliza el TV.

## Nombres de secciones que aparecen en la pantalla de Inicio

La pantalla de Inicio muestra los siguientes nombres de secciones:

- **Notificaciones**
- **Aplicaciones**
- **TV en Vivo**
- **Entradas**
- **Multimedia**
- **Ajustar**

## Notificaciones

Si su TV está conectado a un dispositivo externo, se le indicará en la pantalla.

## Aplicaciones

Numerosas aplicaciones instaladas de fábrica están disponibles para que elija desde sus preferencias de entretenimiento.

### Instalar una Aplicación

● Para instalar una aplicación desde **AppsNOW / VEWD**:

1. En la pantalla de Inicio, haga clic en las **Aplicaciones** para seleccionar **AppsNOW / VEWD**.
2. Utilice los botones de navegación en su control remoto para seleccionar la aplicación que desea instalar.
3. Pulse el botón **[OK]** en su control remoto.

● Para instalar una aplicación desde el icono **BuscarAHORA / VEWD**:

A pesar de que su TV tiene numerosas aplicaciones instaladas de fábrica, puede haber otras que desea descargar.

1. En la pantalla de Inicio, haga clic en las **Aplicaciones** para seleccionar el icono **BuscarAHORA / VEWD**.
2. Comience a escribir el nombre de la aplicación. Mientras que comienza a escribir las primeras dos o tres letras, el icono BuscarAHORA / VEWD sugiere palabras para acelerar su tiempo de búsqueda.
3. Utilice los botones de navegación en su control remoto para seleccionar la aplicación. Aparece una página que muestra una descripción escrita de la aplicación.
4. Haga clic en **Instalar**.

### Eliminar una Aplicación

Sólo puede eliminar las aplicaciones que ha instalado en el TV. Algunas aplicaciones instaladas de fábrica no pueden ser eliminadas.

Para eliminar una aplicación:

1. Utilice los botones de navegación en su control remoto para seleccionar la aplicación que desea eliminar.
2. Pulse el botón 'rojo' entre los botones de función especiales en su control remoto. Aparece un mensaje de diálogo que pregunta si desea eliminar esta aplicación.
3. Haga clic en **Desinstalar**. El icono se elimina de la pantalla de la lista de Aplicaciones.

### Mover los Iconos de Aplicaciones

No se pueden mover las aplicaciones en la pantalla en el Panel de Aplicaciones.

### Personalizar el nombre de su TV

Si tiene varios TVs en su casa, entonces puede que desee personalizar el nombre de su TV. Poner un nombre a su TV hará que sea más fácil que lo identifique cuando conecte dispositivos al TV para transmitir o reflejar el contenido.

Para personalizar el nombre de su TV:

1. Pulse el botón **[≡]** en su control remoto.
2. Pulse el botón **[v]** en el D-pad para seleccionar **Configuración**, pulse el botón **[OK]** para entrar en el menú de Configuración.
3. Vaya a **Sistema** -> **Configuración Avanzada** -> **Nombre del TV**.
4. Seleccione **Entrada de Usuario** para sacar el teclado y comience a escribir el nombre.
5. Cuando lo ha completado, apague el TV y vuélvalo a encender para efectuar el cambio.

## Multimedia

El Multimedia es una ubicación central para que vea o escuche diferentes tipos de contenido (p. ej., sus fotos, música y películas) a través de los siguientes métodos:

- Una unidad flash o disco duro USB
- Teléfono móvil, tableta u otro dispositivo personal compatible: Puede transmitir películas, música y fotos que están almacenadas en el dispositivo personal compatible y reproducir o ver el contenido en su TV.

### Formatos de archivo que pueden ser compatibles

#### ☑ NOTA

- Debido a las diferencias en las herramientas de programación y otros factores, algunos de los formatos de archivo que se enumeran pueden ser o no compatibles.

Medio	Formato de Archivo
<b>Video</b>	H.264/AVC (.MKV, .MP4, .MOV, .TS), H.265/HEVC (.MKV, .MP4, .MOV); VP9 (.MKV)
<b>Imagen</b>	BMP, JPG, PNG, GIF (no animado)
<b>Música</b>	AAC (.MKV, .MP4, .MOV); MP3(.MP3, .MKV); WMA (.ASF, .WMA, .MKV), PCM (.WAV, .MKV, .MP4, .MOV), AC3/EAC3 (.MKV,.MP4, .MOV, .AC3)

### Navegar por el Contenido

Para navegar por el contenido basado en el tipo al que desea acceder:

1. Puede encontrar el archivo por **Búsqueda**. Navegue a la pestaña del menú apropiada en la pantalla y seleccione **Todos**, **Imagen**, **Música** y **Video**, también puede encontrar el archivo que desea a través del tipo de archivo: **Nombre**, **Fecha de Modificación**, **Tamaño**.
2. Haga clic en el nombre de la carpeta que contiene su contenido.
3. Haga su selección para reproducir o ver el contenido.

Si desea cerrar el Centro de Multimedia, entonces pulse el botón [] en su control remoto.

### Ver Imágenes como una Presentación de Diapositivas

Para ver imágenes en una presentación de diapositivas:

1. Pulse el botón [] en su control remoto.
2. Haga clic en **Modo de Repetición**, y seleccione **Repetir Todos**.
3. Vuelva al menú Pulsando el botón [] en su control remoto, haga clic en **Intervalo** y seleccione el tiempo.
4. Pulse el botón '**Reproducir**' en el TV, comienza la presentación de diapositivas de sus imágenes.

Para detener la presentación de diapositivas, pulse el botón [**OK**] en su control remoto y vuélvalo a pulsar para reiniciarlo.

### Ver el Video

Para detener o reiniciar el video, puede pulsar el botón [**OK**] en su control remoto. Puede utilizar los botones de navegación en su control remoto para controlar el video.

## Utilizar Anyview Cast para reflejar el contenido de su dispositivo a la pantalla del TV

El Anyview Cast es una aplicación que le permite compartir (o transmitir) un video, audio o imagen de su dispositivo basado en Android al TV.

### Desde su tableta o teléfono móvil

Para reflejar el contenido de su tableta o teléfono móvil al TV:

1. Pulse el botón **[ENTRADA]** en su control remoto y seleccione **Anyview Cast**. 
2. Active la función de visualización inalámbrica en su dispositivo basado en Android.

#### **NOTA**

- Algunos dispositivos basados en Android pueden no ser compatibles con la transmisión.
3. Encuentre su TV en la lista de dispositivos que se muestra y selecciónelo.
  4. Espere a que se complete la barra de progreso de Crear Conexión en la pantalla del TV y se mostrará el video o la imagen en un momento.

## Actualizaciones de software para su TV

El software (también conocido como firmware) es parte de lo que activa su TV. Proporcionaremos actualizaciones de software para mejorar continuamente su TV y corregir todos los problemas que puedan afectar su experiencia del usuario; por lo tanto, se recomienda mantener su TV conectado al Internet para recibir actualizaciones cuando estén disponibles.

Puede elegir recibir actualizaciones de forma manual o comprobar actualizaciones de software e instalarlas de forma manual.

### Comprobar el último firmware

Para comprobar manualmente el firmware más reciente:

1. Con su control remoto, pulse el botón **[≡]**.
2. Pulse el botón **[v]** en el D-pad para seleccionar **Configuración**, pulse el botón **[OK]** para entrar en el menú de Configuración.
3. Vaya a **Soporte > Comprobar Actualización de Software**.

## Consejos Rápidos para Resolver Problemas

Cuando exista algún problema con su TV, apáguelo y vuélvalo a encender. Si no se resuelve el problema, entonces consulte los siguientes consejos. Si el problema aún no se resuelve, entonces póngase en contacto con nosotros.

PROBLEMAS	POSIBLES SOLUCIONES
No hay sonido o imagen	<ul style="list-style-type: none"> <li>• Compruebe si el cable de alimentación está conectado a una toma de corriente CA.</li> <li>• Pulse el botón [  ] en el control remoto para activar la unidad desde el modo de "Espera".</li> <li>• Compruebe para ver si la luz LED está encendida o no. Si está encendida, entonces el TV está recibiendo alimentación.</li> </ul>
He conectado una fuente externa a mi TV pero no obtengo ninguna imagen y/o sonido.	<ul style="list-style-type: none"> <li>• Compruebe que ha realizado correctamente la conexión de salida de la fuente externa y la conexión de entrada del TV.</li> <li>• Asegúrese de haber realizado correctamente la selección del modo de entrada de la señal entrante.</li> </ul>
Cuando enciendo mi TV, hay un retardo de unos segundos antes de que aparezca la imagen. ¿Esto es normal?	<ul style="list-style-type: none"> <li>• Sí, esto es normal. El TV se está inicializando y buscando la información de configuración anterior.</li> </ul>
La imagen es normal, pero no hay sonido	<ul style="list-style-type: none"> <li>• Compruebe la configuración de volumen.</li> <li>• Compruebe si el modo 'Silencio' está configurado a Activado.</li> </ul>
Hay sonido pero no se ve imagen o se ve en blanco y negro	<ul style="list-style-type: none"> <li>• Si la imagen está en blanco y negro, desenchufe el TV de la toma de corriente CA y vuélvalo a enchufar después de 60 segundos.</li> <li>• Compruebe que el Color está configurado a 50 o más.</li> <li>• Pruebe diferentes canales de TV.</li> </ul>
El sonido y/o la imagen está distorsionado o aparece ondulado	<ul style="list-style-type: none"> <li>• Un aparato eléctrico puede estar afectando el TV. Apague todos los aparatos que están cerca y muévalos más lejos del TV.</li> <li>• Inserte el enchufe de alimentación del aparato de TV en otra toma de corriente.</li> </ul>
El sonido y la imagen son borrosos o se recortan.	<ul style="list-style-type: none"> <li>• Si utiliza una antena externa, compruebe la dirección, posición y conexión de la antena.</li> <li>• Ajuste la dirección de su antena o reconfigure o ajuste la sintonización del canal.</li> </ul>
Aparece una raya horizontal o vertical en la imagen y/o se está sacudiendo la imagen	<ul style="list-style-type: none"> <li>• Compruebe si hay un aparato o una herramienta eléctrica de cerca que está causando la interferencia.</li> </ul>
El gabinete de plástico hace un sonido tipo "clic"	<ul style="list-style-type: none"> <li>• Puede ocurrir el sonido "clic" cuando la temperatura del televisor cambia. Este cambio hace que el gabinete del televisor se expanda o se contraiga, lo que provoca el sonido. Es normal y el TV está bien.</li> </ul>
El control remoto no funciona	<ul style="list-style-type: none"> <li>• Confirme que el TV sigue estando encendido y está operativo.</li> <li>• Cambie las pilas del control remoto.</li> <li>• Compruebe si las pilas están instaladas correctamente.</li> </ul>

### NOTA

- Para su uso en México, el funcionamiento de este equipo está sujeto a las siguientes dos condiciones: 1) es posible que este dispositivo no cause ninguna interferencia perjudicial y 2) este dispositivo debe tener cualquier tipo de interferencia, incluyendo la que pueda causar su mal funcionamiento.